

CHAMBERLAIN™

LiftMaster™

PROFESSIONAL

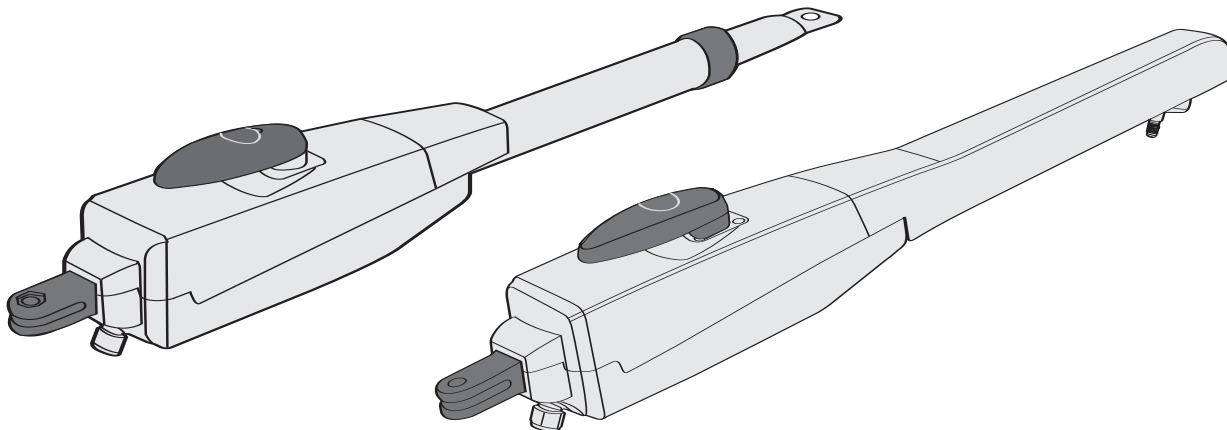

- de** Anleitungen – Automatische Torantriebe Modelle LYN300, LYN400, SCS300 Serie
- fr** Instructions – Les ouvre-portails automatiques LYN300, LYN400, séries SCS300
- en** Instructions – Automatic Gate Opener Modells LYN300 Series, LYN400 Series, SCS300 Series
- cs** Návod – Automatické pohony bran modely LYN300, LYN400, série SCS300
- es** Instrucciones – Automatismos de puerta automáticos, modelos LYN300, LYN400, SCS300 de las series
- el** Οδηγίες – αυτόματοι μηχανισμοί γκαραζόπορτας, μοντέλα LYN300, LYN400, SCS300 Series
- hu** Útmutatók – SCS300-as sorozatra tartozó LYN300-as és LYN400-as automatikus garázsajtó
- hr** Upute – Automatski pogoni vrata, modeli LYN300, LYN400, SCS300 serije
- it** Istruzioni – Automazioni per cancelli modelli LYN300, LYN400, serie SCS300
- nl** Instructies – Automatische hekaandrijvingen LYN300, LYN400, SCS300 Series
- pt** Instruções – Automatismos para portões de garagem das séries LYN300, LYN400, SCS300
- pl** Instrukcje – Automatyczne napędy bram modeli serii LYN300, LYN400, SCS300
- ru** Инструкция – Автоматические приводы ворот серии моделей LYN300, LYN400, SCS300

int Int. Service (+49) 6838/907 172

fr pour service 03 87 95 39 28

de für Service 06838/907 172

nl voor service 020 684 7978

en for service (+44) 0845 602 4285

www.liftmaster.com
Email: info@chamberlain.com

Chamberlain GmbH
Alfred-Nobel-Str. 4
66793 Saarwellingen

CE

AT/BA/BE/BG/CH/CY/CZ/DE/DK/ES/
FR/GB/GR/HR/HU/IE/IS/IT/LU/LU/LU/
NO/PL/PT/RO/RU/SE/SI/SK/TR/YU

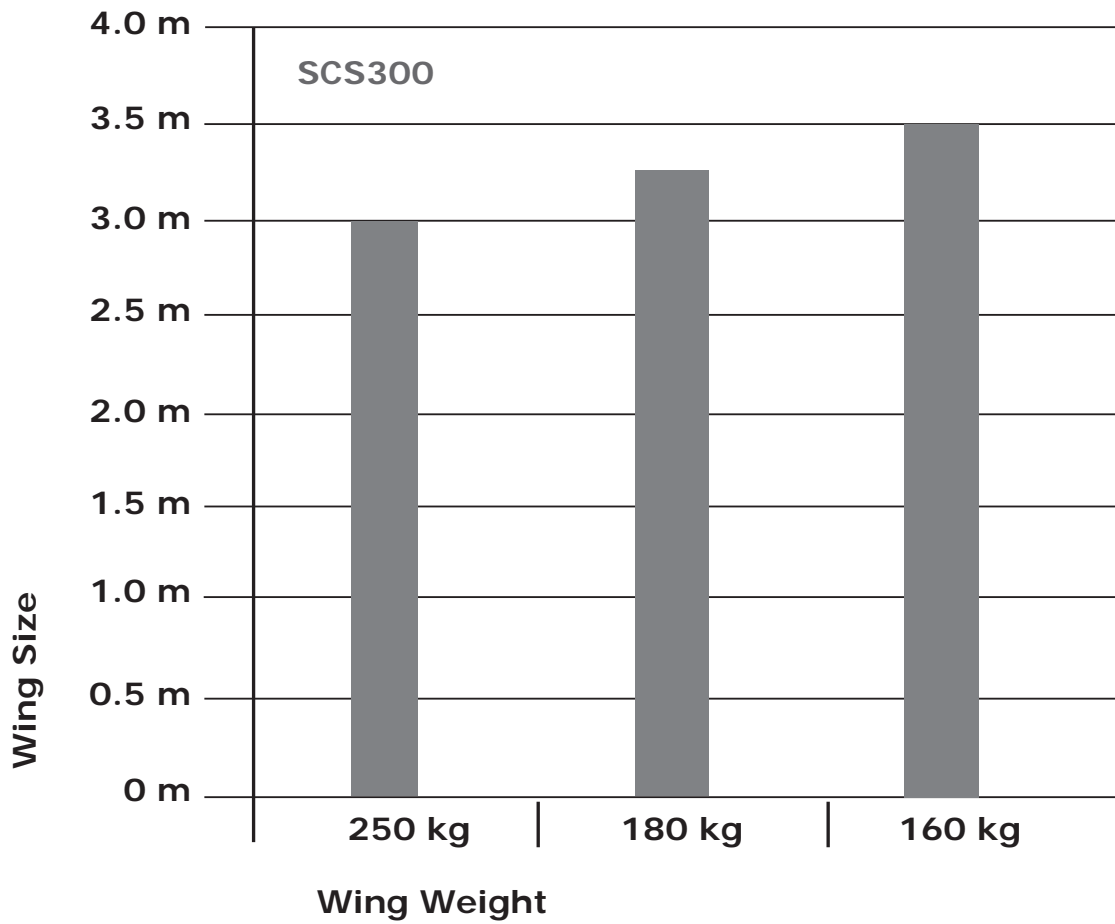
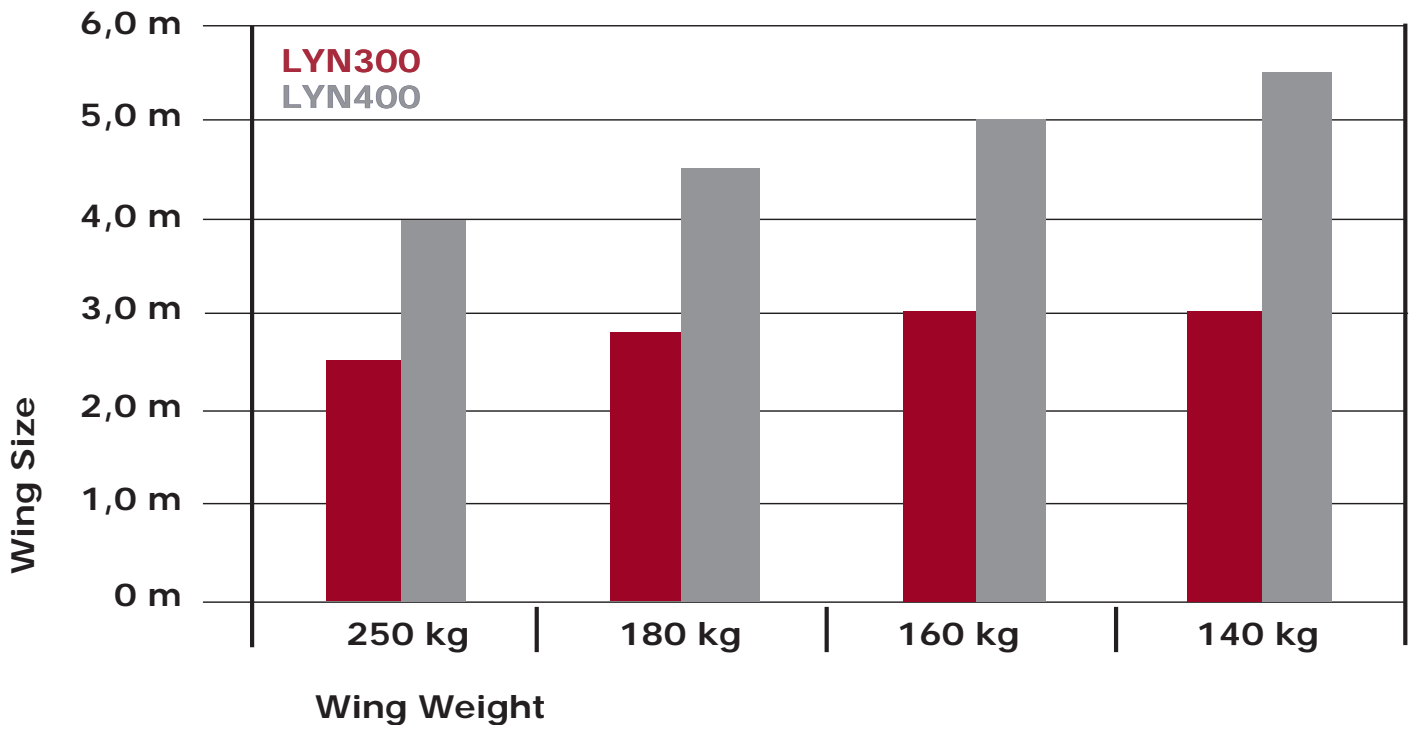

NEJPRVE SI PŘEČTĚTE TATO DŮLEŽITÁ PRAVIDLA BEZPEČNOSTI



Tyto výstražné symboly znamenají "Pozor!", výzvu k pozornosti, neboť jejich nerespektování by mohlo způsobit poškození lidského zdraví nebo věcné škody. Čtěte prosím tato varování pečlivě.



Tento pohon brány je konstruován a testován tak, že při instalaci a používání zaručuje při přesném dodržení bezpečnostních pravidel přiměřenou bezpečnost.

Důsledkem nerespektování těchto bezpečnostních pravidel mohou být škody na zdraví osob nebo věcné škody.



Při manipulaci s nářadím a drobnými součástkami postupujte opatrně a nenoste prsteny, hodinky, ani volné oblečení, jestliže na bráně provádíte instalační práce nebo opravy.



Je důležité, aby se brána stále hladce pohybovala. Brány, které se zaseknou nebo se vzpříčí, je nutné okamžitě opravit.

Nepokoušejte se bránu opravovat sami. Přenechejte opravu odborníkovi.



Elektrická vedení je nutné klást v souladu s místními stavebními a elektroinstalačními předpisy. Elektrický kabel smí k řádně uzemněné síti připojit pouze autorizovaný odborník - elektrikář.



Doplňkové příslušenství odstraňte z dosahu dětí. Nedovolte dětem, aby zacházely stlačítky a dálkovým ovládáním. *Zavírající se brána může způsobit těžká poranění.*



Při montáži je nutné zohlednit nebezpečí sevření mezi poháněnou částí a okolními částmi budovy (např. stěnou) na základě otevíracího pohybu poháněné části.



Při provádění údržbových prací jako je například čištění, musejí být automaticky ovládané přístroje odpojené ze sítě.

V pevně zapojené instalaci je nutné pamatovat na rozpojovací zařízení, aby bylo zaručeno ve všech pólech odpojování spínačem (rozevření kontaktů min. 3 mm) nebo samostatnou pojistkou.



Odstraňte prosím z brány všechny namontované zámky, abyste zabránili jejímu poškození.



Zajistěte, aby osoby, které montují, udržují a obsluhují pohon, dodržovaly tento návod. **Uložte tento návod** na takovém místě, kde je rychle k dispozici.



Po instalaci je nutné zkontrolovat, zda je mechanismus správně seřízený a zda pohon, bezpečnostní systém a nouzové odblokování správně fungují.



Jsou-li v bráně průchozí dveře, nelze poháněcí mechanismus spustit nebo nechat běžet, dokud není brána řádně uzavřena.



Po montáži pohonu musí být zaručena definitivní ochrana míst, kde hrozí pohmoždění a pořezání.

Obsah: Všeobecné pokyny k montáži a použití:

Údaje o obsahu: strana 1

Obsah kartonu: Obrázek **1**

Dříve než začnete: strana 2

Kontrolní seznam: strana 2

Typy bran/montážní výška:

strana 2, Obrázek **2** A-F

Umístění brány:

strana 2, Obrázek **3** A-F

Zarážky pro bránu:

strana 2, Obrázek **3** A-F

Montážní rozměry & úhel otevření:

strana 2-3, Obrázek **4** A-B

Kování sloupku/kování brány:

strana 2-3, Obrázek **5** A-D

Odblokování hnacích ramen:

strana 3, Obrázek **6**

Montáž hnacího ramena:

strana 3, Obrázek **7** A-B

Kabeláž:

strana 3, Obrázek **8**

Údržbové práce: strana 3

Uvedení do provozu: strana 3

Technické údaje: strana 3

Náhradní díly: Obrázek **9**

OBSAH KARTONU **1**

(1) Pohon LYN & SCS (1/2)

(2) Kování sloupku LYN & SCS

(3) Klíče pro každý pohon (2)

(4) Kování brány LYN & SCS (1)

(5) Kondenzátor 230V (1)

(6) Montážní návod (1)

(7) LYN Čepy (2) a kroužky (4)

(8) SCS Čepy (2) a kroužky (2)

(9) SCS Matice (1) a podložka (1)

DŘÍVE NEŽ ZAČNETE

Pohon vyžaduje na straně místo pro ramena a montáž. Dbejte prosím na to, aby bylo toto místo k dispozici. Brány se silným zatížením větrem je nutné dodatečně zajistit (elektrickým) zámkem! Existuje řada faktorů, které jsou rozhodující pro volbu správného pohonu. Vycházíme-li z dobře fungující brány, představuje nejobtížnější krok "rozjezd". Je-li brána v pohybu, je potřebná síla většinou podstatně nižší.

- **Velikost brány:** Velikost brány je velmi důležitý faktor. Vítr může bránu brzdit nebo zkrřížit, a tím silně zvýšit potřebnou sílu.
- **Hmotnost brány:** Údaj hmotnost brány představuje jen přibližnou veličinu, která se může od skutečné potřeby velice silně lišit. Důležitá je funkce.
- **Teplotní vlivy:** Nízké venkovní teploty mohou ztěžovat nebo bránit rozjezdu (změny povrchu země atd.). Vysoké venkovní teploty mohou dříve spustit tepelnou ochranu (cca 135 j). (Pouze u pohonů 230 Volt).
- **Provozní frekvence/doba zapnutí:** Pohony mají maximální dobu zapnutí cca 30 % (např. 30 % hodiny). Pohony 24 Volt mohou běžet nepřetržitě.

POZOR: Pohony 230 Volt nebyly dimenzovány tak, aby trvale pracovaly na maximální dobu zapnutí (trvalý provoz). Pohon se příliš zahřeje a vypne se, dokud opět nedosáhne zapínací teploty. *Venkovní teplota a brána představují důležité parametry pro skutečnou dobu zapnutí.*

KONTROLNÍ SEZNAM INSTALACE - PŘÍPRAVY

Zkontrolujte obsah balení a pozorně si přečtěte návod. Zajistěte bezchybné fungování Vašeho zařízení. Brána se musí pohybovat rovnoměrně a plynule, na žádném místě nesmí zůstat stát. Myslete na to, že se půda může v zimním období o několik centimetrů zvednout. Aby se předešlo rušivým kývavým pohybům, měla by být brána stabilní a pokud možno bez vůle. Čím lehčeji brána chodí, tím citlivěji je možné nastavit sílu.

Poznamenejte si, jaký materiál budete ještě potřebovat a obstarajte si ho ještě před začátkem montáže. Nalepovací úchyty (stabilní hmoždinky), šrouby, zářezky, kabely, rozdělovače, nástroje, atd.

TYPY BRAN [2]

Typ brány je rozhodující pro místo montáže pohonu. Je-li zářezka brány na zemi, měl by se pohon rovněž montovat co nejnižší, aby nemohl bránu zkrřížit. Pro připevnění používejte pouze části rámu.

TYP A, B, C

U železných bran by se mělo kování brány připevnit na hlavní rám. Jestliže není jisté, zda nosník, který je k dispozici, je dostatečně stabilní, je nutné jej zesílit.

TYP D, E, F

U dřevěných bran musí být možné kování brány přišroubovat. Doporučujeme desku z vnější strany, aby se připevnění nemohlo časem uvolnit. Tenké dřevěné brány je nutné navíc zesílit, protože jinak by nemohly odolávat zatížení (např. typ F).

UMÍSTĚNÍ BRÁNY [3]

JAK DALECE SE MUSÍ KŘÍDLO OTEVÍRAT?

90 stupňů nebo až 115 stupňů. Úhel otevření nad 115 stupňů je podmíněně možný, ale nedoporučujeme jej! Odůvodnění: Pohon vždy běží stejnou rychlostí. Čím více se musí brána otevřít, tím rychleji se musí křídlo pohybovat. Pohyby jsou pak trhavé, kování a brána se tím extrémně zatěžují.

Platí pouze pro pohony bez koncových spínačů: Rozdílný úhel otevření vede k tomu, že pohon, který nejprve dosáhl svůj cíl, na zářezce bzučí (běžící motor) a tlačí na bránu, dokud druhý motor také nedosáhne svou koncovou polohu (**obrázek 3A-F**).

Profesionální tip: Díky úmyslně rozdílným rozměrům A+B (vlevo + vpravo) lze dobu dosažení koncové zářezky kontrolovat. Kování jsou ale při tomto způsobu montáže vysoce zatěžována a může dojít k trhavému pohybu brány. Tuto metodu doporučujeme pouze zkušenému staviteli bran.

UPOZORNĚNÍ: Jestliže se brána otevírá ke stěně nebo zdi, hrozí nebezpečí přiskřípnutí. Je-li při otevřené bráně zbývající odstup menší než 200 mm, musí se tato oblast později dodatečně zajistit pomocí světelné závory nebo kontaktní lišty.

DORAZY [4]

Otočná brána vyžaduje pevnou zářezku pro otevírání a zavírání brány. Zářezky chrání pohon, bránu a kování. Provoz brány bez pevných koncových zářezek vede ke zhoršení chodu brány, je často nebezpečný, znamená předčasné opotřebení a vede k zániku záruky!

KOVÁNÍ SLOUPKU [5]

Správné umístění kování sloupku má rozhodující význam pro pozdější fungování zařízení. Určuje vzdálenost od středu otáčení motoru ke středu otáčení brány, a tím i úhel otevření. Mluvíme o rozměru A a rozměru B. Nepodceňujte vliv těchto rozměrů na funkci a chod brány. Pokuste se dosáhnout nejlepšího rozměru pro Vaš úhel otevření za všech okolností a co možná nejpřesněji. Viz tabulka (**obrázek 3F**) pro rozměry A/B.

Jestliže sloupek není dostatečně široký, je nutné zhotovit deskový adaptér (**obrázek 5B**). Je-li sloupek příliš silný (**obrázek 5D**), je nutné jej vyjmout nebo přesadit bránu (**obrázek 5C**).

Pro dosažení optimálních rozměrů bude možné zkrátit nebo prodloužit desku kloubového závěsu, která je součástí dodávky. U nově zhotovovaných bran lze, pokud se na sloupky vhodně montují čepy brány, upravit vliv na rozměry A a B. Před definitivním stanovením montážních rozměrů je vždy nutné ověřit, zda pohon nemůže při vychýlení narazit do sloupku.

MONTÁŽ: Síly, kterými se pohon opírá o sloupek, jsou velmi vysoké. Většinou lze dosáhnout přijatelných montážních rozměrů tehdy, když se deska kloubového závěsu navaří přímo na sloupek. U silných kamenných nebo betonových sloupků je nutné závěsovou část navařit na desku nosníku a připevnit ji tak, aby se hmoždinky při provozu nemohly uvolnit. Lépe než ocelové nebo plastové rozpínací hmoždinky se k tomuto účelu hodí nalepovací spojené kotvy, u kterých se do zdiva vlepí závitový šroub se zářezem. U zděných sloupků by se měla našroubovat větší ocelová deska, překrývající více cihel, na kterou pak lze navařit desku kloubového závěsu. K upevnění se dobře hodí také úhlová deska připevněná kolem hrany sloupku.

PŘÍSLUŠENSTVÍ TIP 1: Pro kulaté sloupky lze namontovat kování příslušenství, zjednodušující nastavení rozměru A/B (model 207917).

PŘÍSLUŠENSTVÍ TIP 2: Pro brány vyklápějící se ven lze objednat speciální kování.

KOVÁNÍ BRÁNY 5

Pohon je nutné namontovat vodorovně ke kování sloupku. Vzdálenost mezi kováními se nazývá rozměr uchycení. V zavřeném stavu brány je pohon vyjetý z 99 %. V otevřeném stavu brány je pohon vyjetý z 1 %. Kompletní vyjetí nebo zajetí pístu v provozu (s bránou) pohon poškozuje a vede k zániku záruky! V každém případě dodržujte rozměr uchycení! Rozměry viz obrázek 5A. U železných bran by se připevňovací části měly navařit nebo našroubovat. Při prošroubování je třeba na zadní straně použít velké podložky nebo desku. U dřevěných bran je nutné připevňovací části našroubovat. Velice doporučujeme desku z vnější strany, aby se upevnění nemohlo povolít. Tenké dřevěné brány bez kovových rámců je nutné dodatečně zesílit, protože by nemohly odolat trvalému zatížení (např. typ F).

ODBLOKOVÁNÍ 6

Poháněcí mechanismus lze odblokovat. Bránu lze následně otevřít a ovládat ručně (při výpadku proudu). U nových pohonů se zdá, že odblokování jde velmi ztuhla/trhavě. To je normální a nemá to žádný vliv na funkci!

Odblokování: Zasuňte válcový klíč a otáčejte jím o 180 stupňů. Následně otáčejte odblokovací pákou rovněž o 180 stupňů. Hotovo!
Zablokování: Otáčejte pákou dozadu. Jakmile se brána pohne nebo běží pohon, hnací ústrojí se opět zablokuje. Pomocí klíče lze nyní páku zajistit proti neúmyslnému odblokování.

MONTÁŽ HNAČÍCH RAMEN 7

Odblokujte pohon. Posuňte odblokovaný pohon na kování a zajistěte jej pomocí čepů a kroužků, které jsou součástí dodávky. (obrázek 7).

Použijete-li na kování sloupku prostřední nebo vnitřní upevňovací otvor, musíte před prvním uvedením do provozu sloupek kování zkrátit, aby na pohonu zůstal dostatek volného prostoru. Nedodržení vede ke zlomení kování na pohonu! Bude-li pohon posunutý na kování, nesmíte používat kladivo nebo podobně.

KABELÁŽ 7

230 VOLT: Připojovací kabel je čtyřpólový a dlouhý cca 80 cm a je oblohou veden k ovládání nebo k vodotěsné krabici rozdělovače umístěné nad zemí. Od rozdělovače pokračuje pomocí povoleného kabelu pevný rozvod. Kondenzátor lze připojit v rozvaděči nebo v ovládání.

Připojení: Připojte kondenzátor mezi svorky OP a CL. OP a COM udává směr otáčení A, CL a COM udává opačný směr otáčení. *Nezapomeňte nikdy zařízení uzemnit (obrázek 7B).*

24 VOLT: Připojovací kabel je 6-žilový, délky cca 80 cm a je veden oblohou k řízení nebo vodotěsné rozdělovací krabici, namontované nad zemí. Od rozdělovací krabice se provede pomocí schváleného kabelu pevné položení.

Připojení: Viz návod Řízení.

Barvy kabelu: Hnědá/zelená/bílá/žlutá=senzory
Modrá/červená: Motor 24 Volt.

PŘÍSLUŠENSTVÍ TIP: Prodlužovací kabel LA400-JB40

Obsahuje:

- (1) 12 m kabelu se svorkami
- (1) Rozdělovací krabici IP65
- (2) Odlehčení od tahu PG 13,5
- (1) Montážní materiál

PRVNÍ UVEDENÍ DO PROVOZU

Zkontrolujte v odblokovaném stavu rukou funkci brány. Elektrické uvedení do provozu je možné pouze s vhodným řízením, které koupíte jako příslušenství. Dbejte vždy na to, zda pro zařízení byly dodrženy příslušné mechanické a elektrické bezpečnostní předpisy.

Je-li síla pohybujícího se křídla na uzavírací hraně větší než 400 N, musíte použít dodatečná bezpečnostní zařízení (světelnou závoru, kontaktní lištu).

Bezpečnostní zařízení musí odpovídat požadavkům EN60335-2-103.

ÚDRŽBOVÉ PRÁCE

Mechanika pohonu nevyžaduje údržbu. Kontrolujte v pravidelných intervalech (měsíčně) pevné utažení kování brány a pohonu. Odblokujte pohon a otestujte funkci brány. Pouze brána s lehkým chodem bude také dobře fungovat s pohonem. Pohon není žádná náhrada za špatně fungující bránu.

U pohonů 24 Volt viz také návod Řízení.

TECHNICKÉ ÚDAJE

230Volt

Síťová přípojka (motor)	220 – 240Volt / 50Hz
Napětí motoru	220-240 Volt
Odběr proudu	1,2A
Příkon	280W
Kondenzátor	6,3Kf
Max. šířka brány	2,5m LYN300 4,0m LYN400 3,0m SCS300
Max. hmotnost brány	250kg
Třída krytí	I - IP 44
Připojovací kabel	H07RN-F / 80cm
Axiální síla	250N
Rychlost chodu	20mm/s LYN300, SCS300 12mm/s LYN400
Trvalý chod	4 minuty
Teplotní rozsah	-20°C až +55°C

24Volt

Síťová přípojka (motor)	220 – 240Volt / 50Hz
Napětí motoru	24Volt
Odběr proudu	2A
Příkon	48W
Max. šířka brány	2,5m LYN300 4,0m LYN400 3,0m SCS300
Max. hmotnost brány	250kg
Třída krytí	I - IP 44
Síla (nominální)	250N
Rychlost chodu	proměnná
Doba otevření 90° sek.	cca 12 LYN300 cca 14 LYN400 cca 10 SCS300
Teplotní rozsah	-20°C až +55°C

Prohlášení o shodě

Automatické pohony bran modely LYN300, LYN400, série SCS300 splňují požadavky platných částí předpisů norem
EN300220-3 • EN55014 • EN61000-3 • EN60555, EN60335-1 • ETS 300 683 • EN60335-1: 2002 • EN60335-2-103: 2003 • EN55014-1: 2000 + A1 + A2 • EN55014-2: 2001 • EN61000-3-2: 2000 • EN61000-3-3: 1995 + A1 • EN 301 489-3, V1.3.1 • EN 300 220-3 V1.1.1 • EN 13241-1 a rovněž ustanovení a veškerých rozšíření předpisů EU 2006/95/EC, 2004/108/EC, 1999/5/EG

Závěrečné prohlášení

Automatické pohony bran splňují ustanovení předpisu EU 89/393/EEC a jeho rozšíření, budou-li nainstalovány a udržovány podle návodu výrobce a použity s bránou, která byla rovněž nainstalována a je udržována podle návodu výrobce.

Podepsaní tímto prohlašují, že shora uvedené zařízení a rovněž příslušenství uvedené v příručce odpovídá výše uvedeným předpisům a normám.

B. P. Kelkhoff
Manager, Regulatory Affairs
Chamberlain GmbH
D-66793 Saarwellingen
January, 2008



Chamberlain

1 Series 200

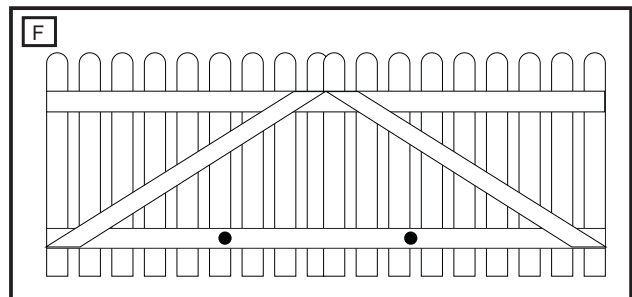
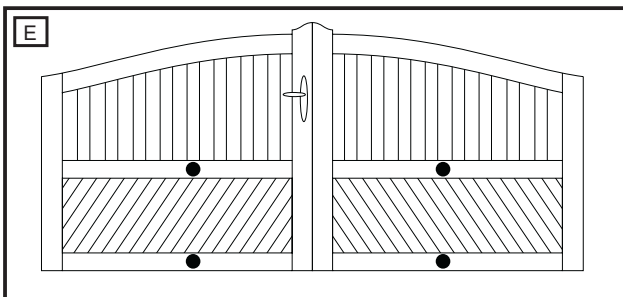
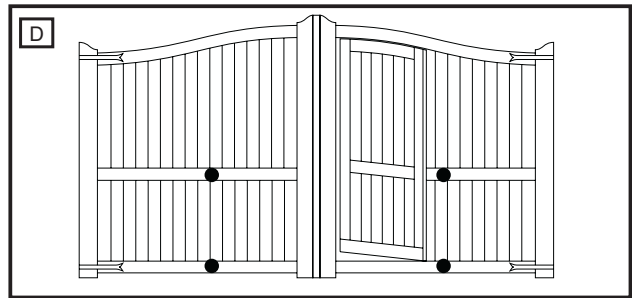
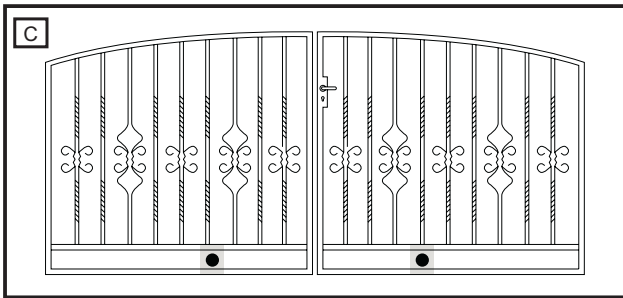
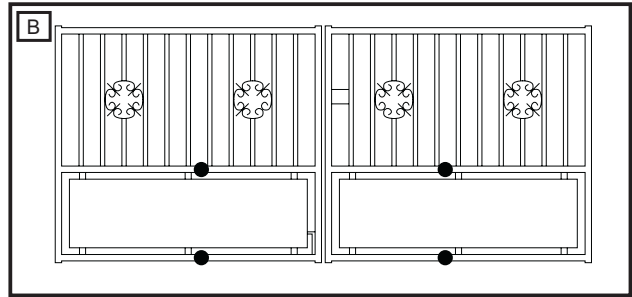
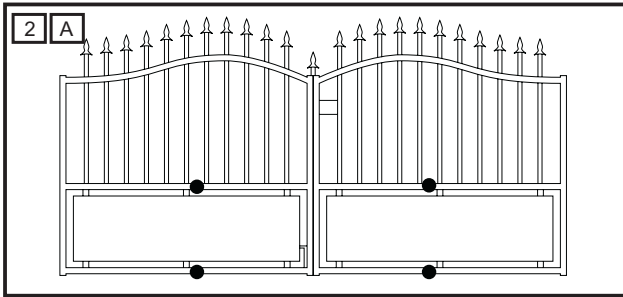
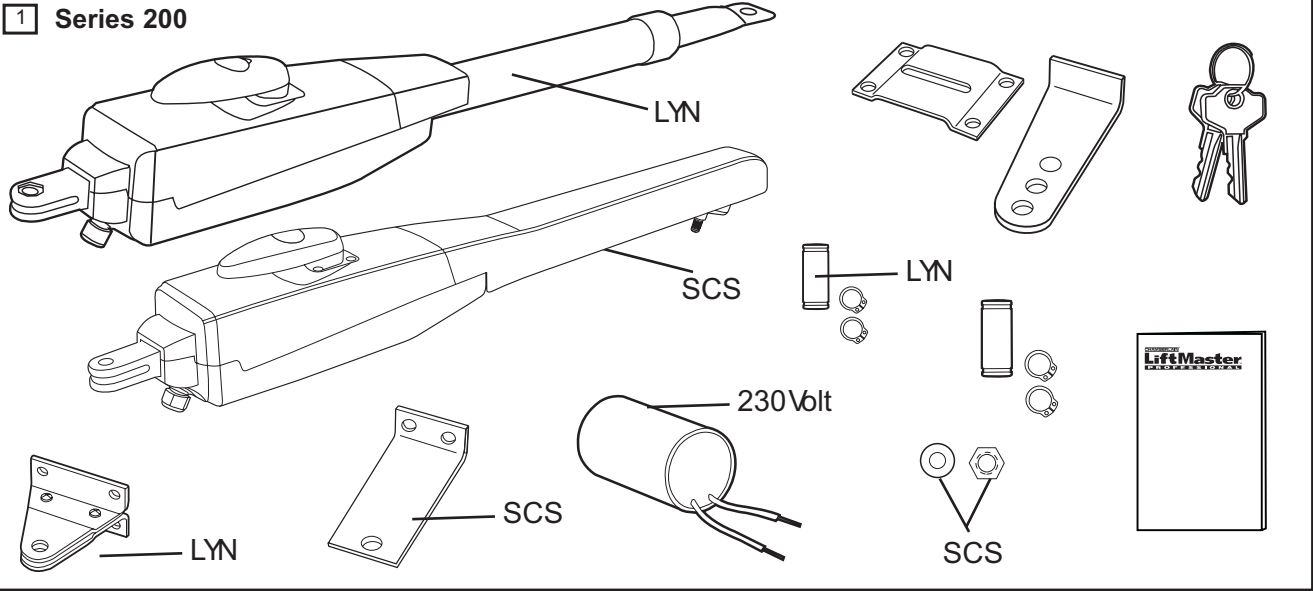

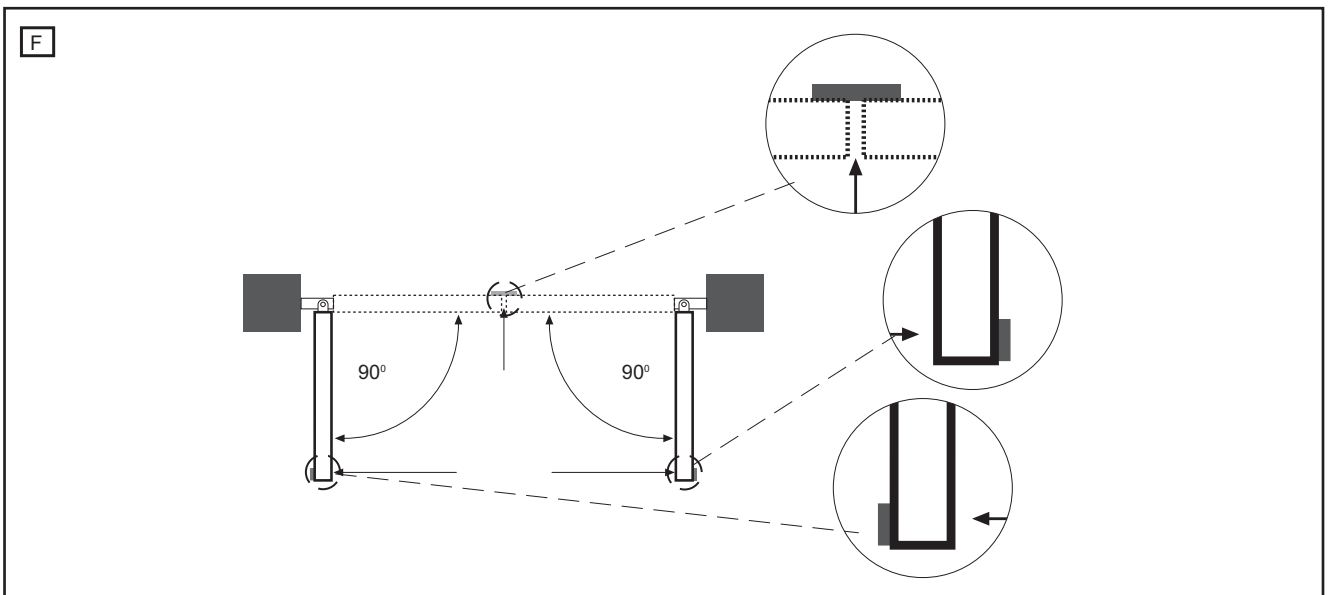
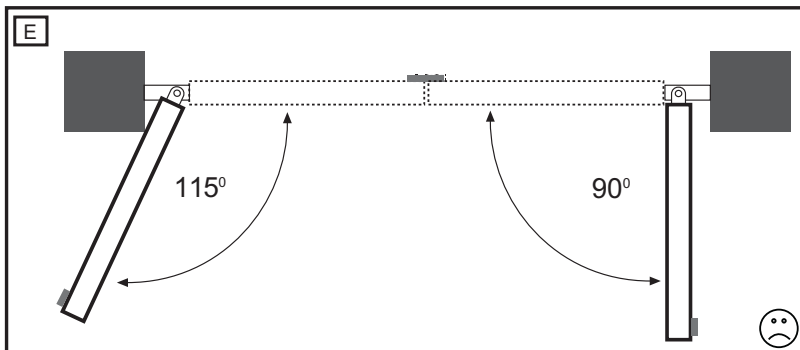
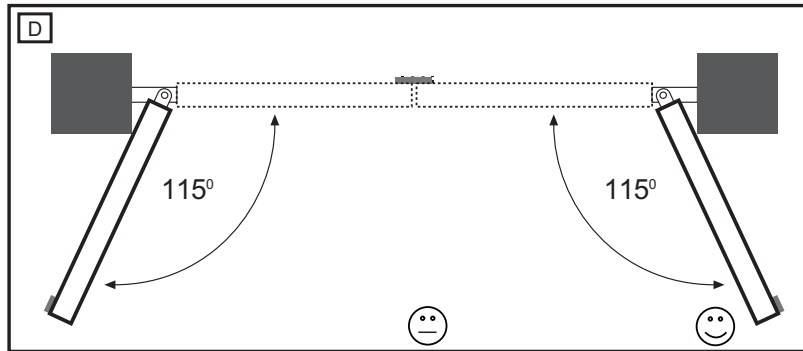
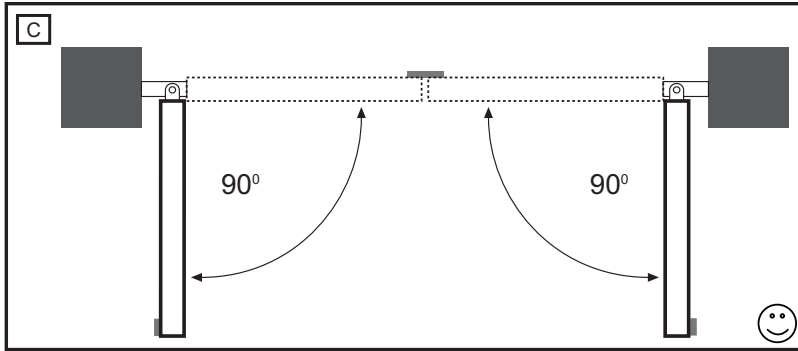
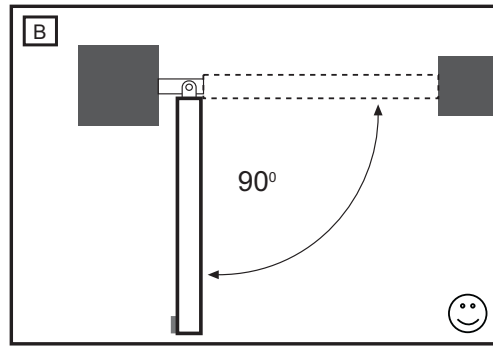
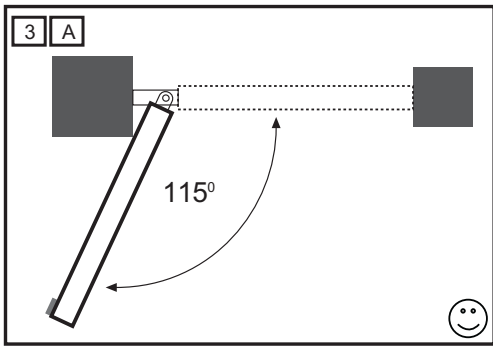

4 A

SCS300

		A							
B		10	12	14	16	18	20	22	
	10		115°		110°	105°	100°		
	12		110°	121°	101°	100°	94°		
	14		108°	105°	93°	100°	92°		
	16		106°	95°	87°				
	18			93°					
	20								
	22								

A=15cm
B=15cm ≈aprox 90°

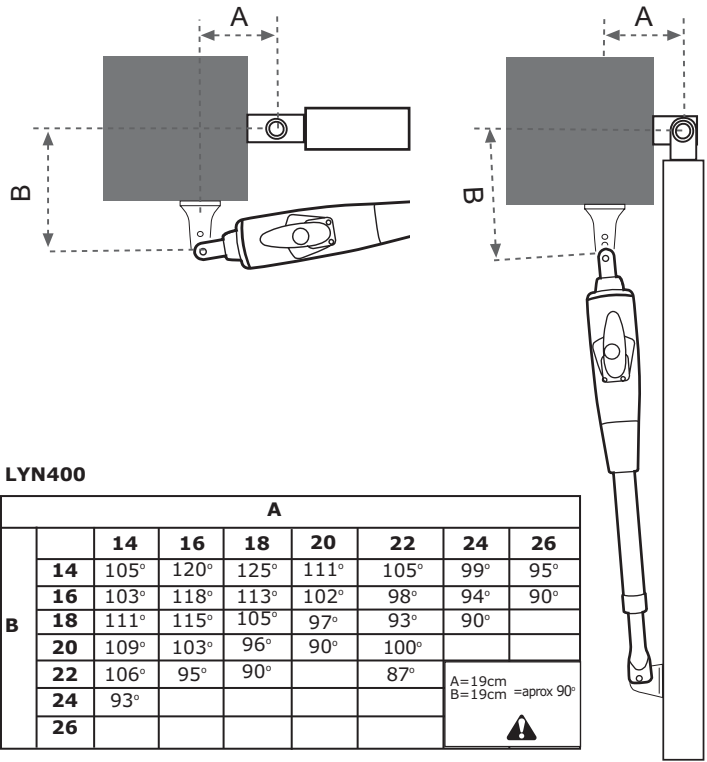
LYN300

		A							
B		10	12	14	16	18	20	22	
	10		115°		110°	105°	100°		
	12		110°	121°	101°	100°	94°		
	14		108°	105°	93°	100°	92°		
	16		106°	95°	87°	87°			
	18			93°					
	20								
	22								

A=15cm
B=15cm ≈aprox 90°



LYN400

		A							
B		14	16	18	20	22	24	26	
	14		105°	120°	125°	111°	105°	99°	95°
	16		103°	118°	113°	102°	98°	94°	90°
	18		111°	115°	105°	97°	93°	90°	
	20		109°	103°	96°	90°	100°		
	22		106°	95°	90°		87°		
	24		93°						
	26								

A=19cm
B=19cm ≈aprox 90°



B

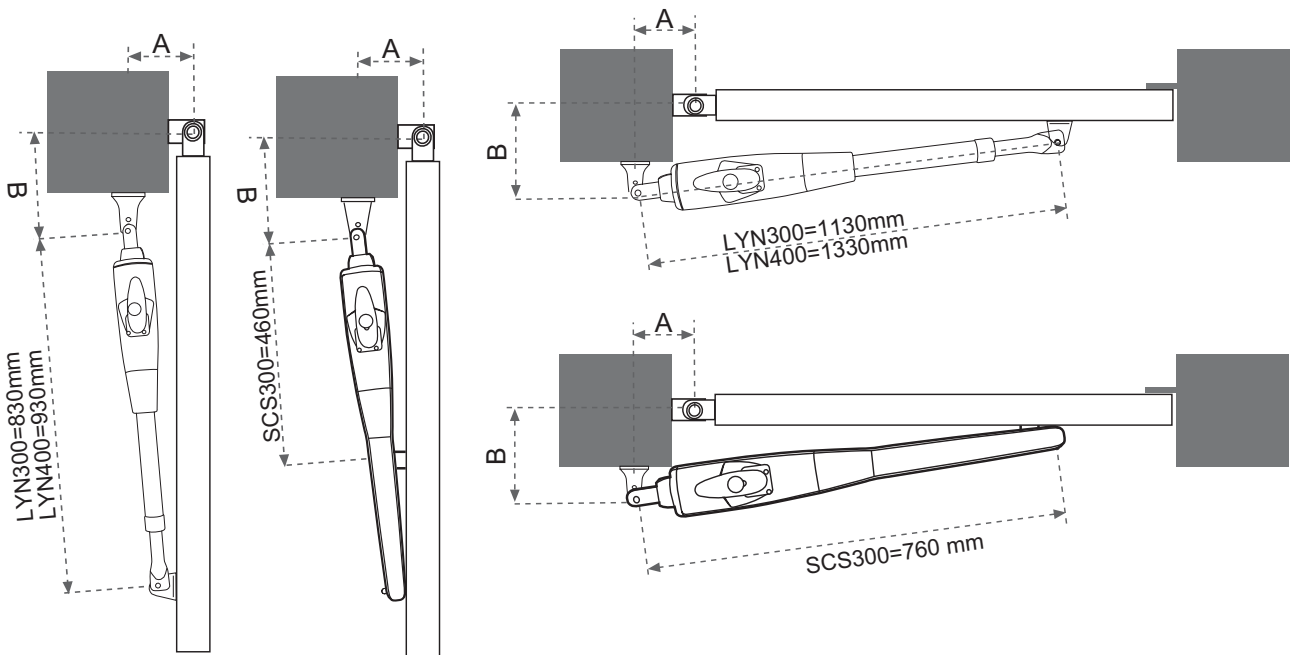

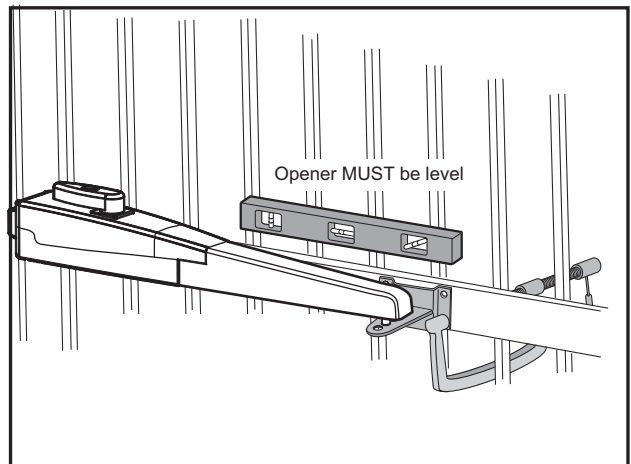
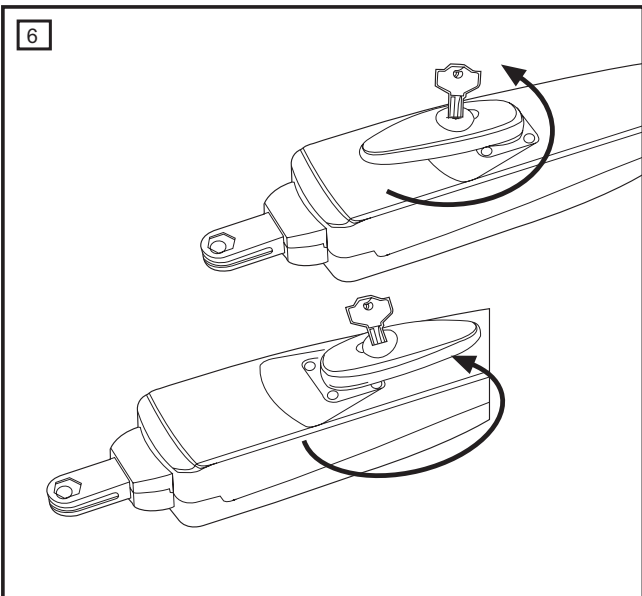
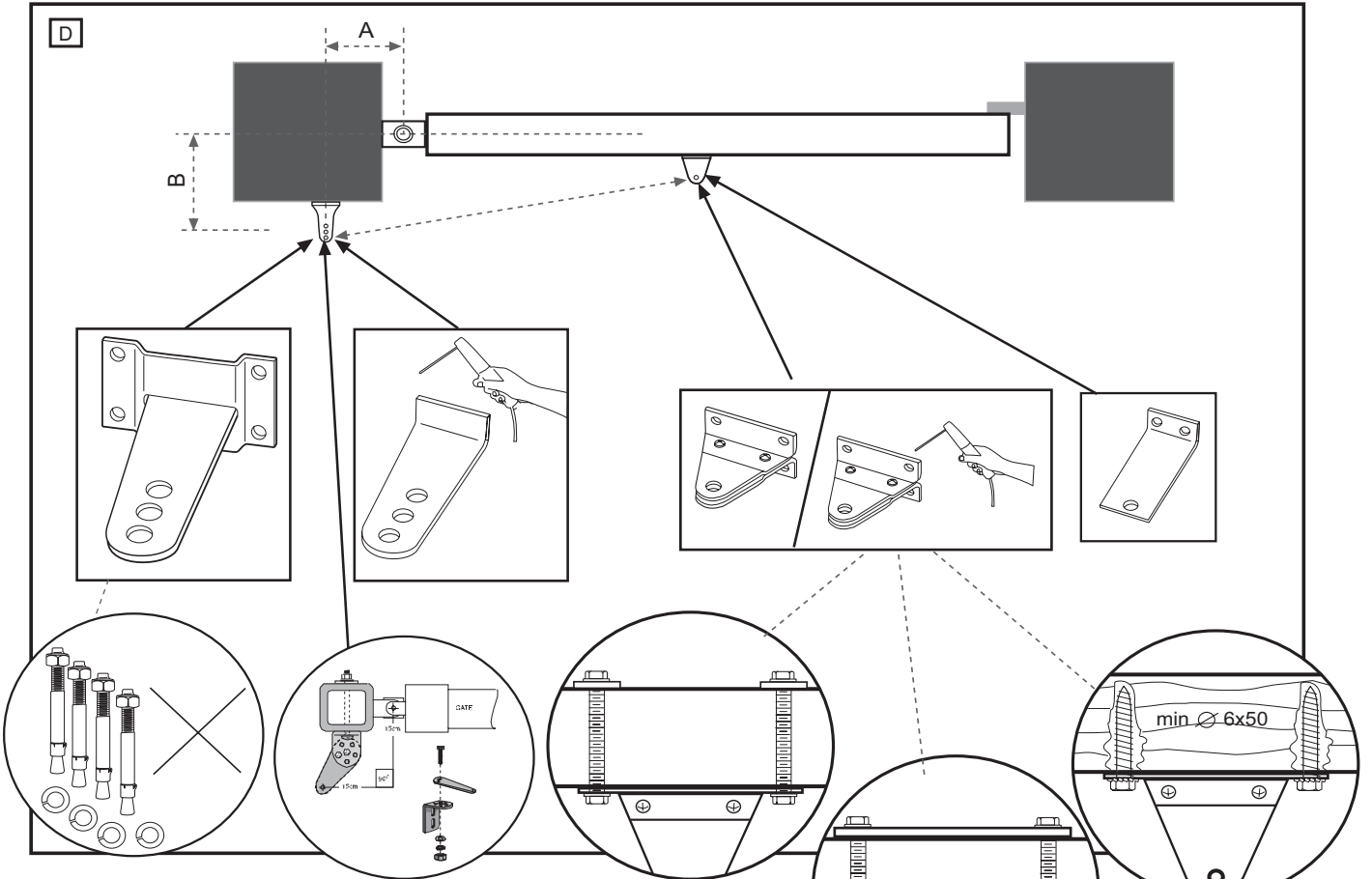
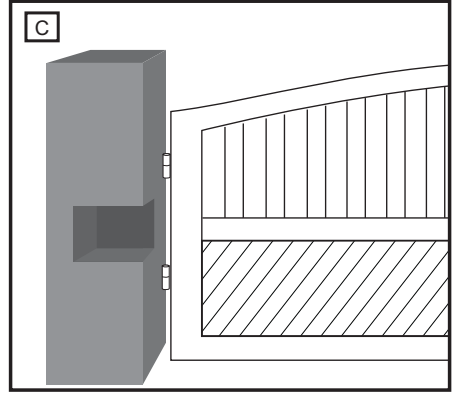
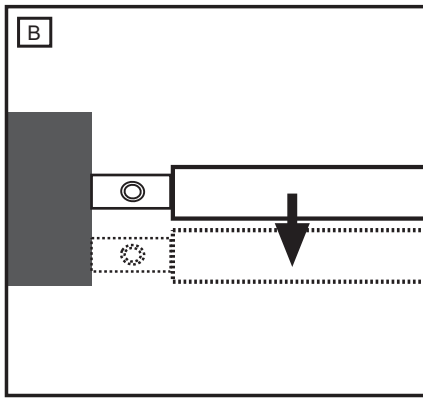
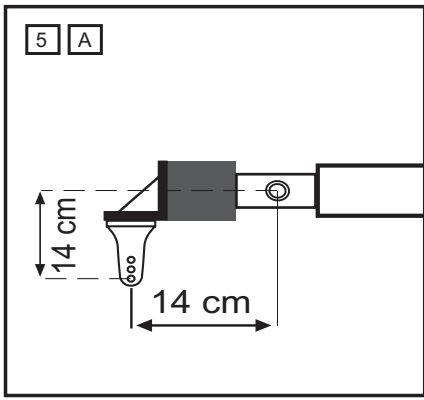

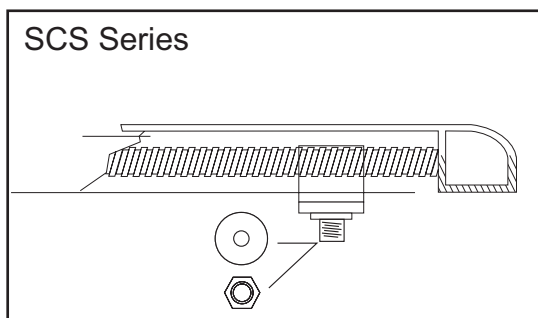
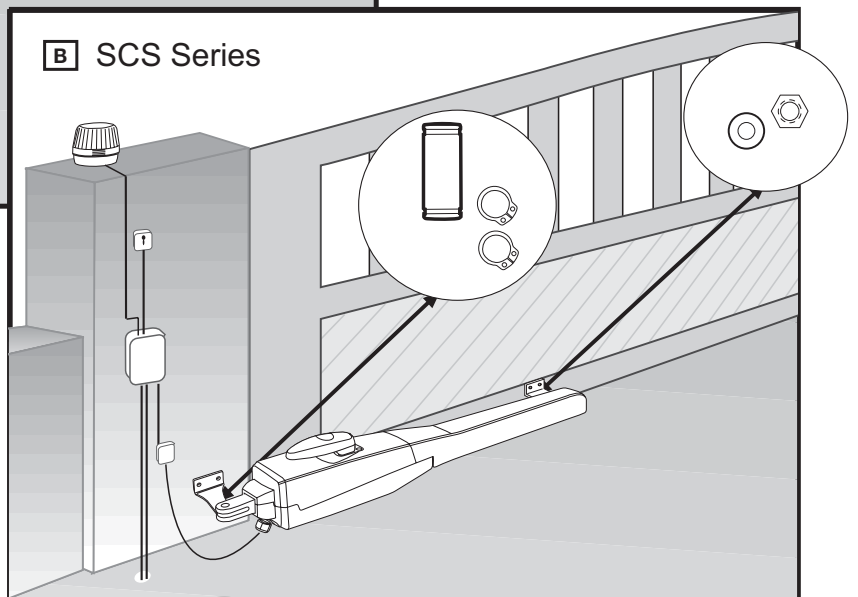
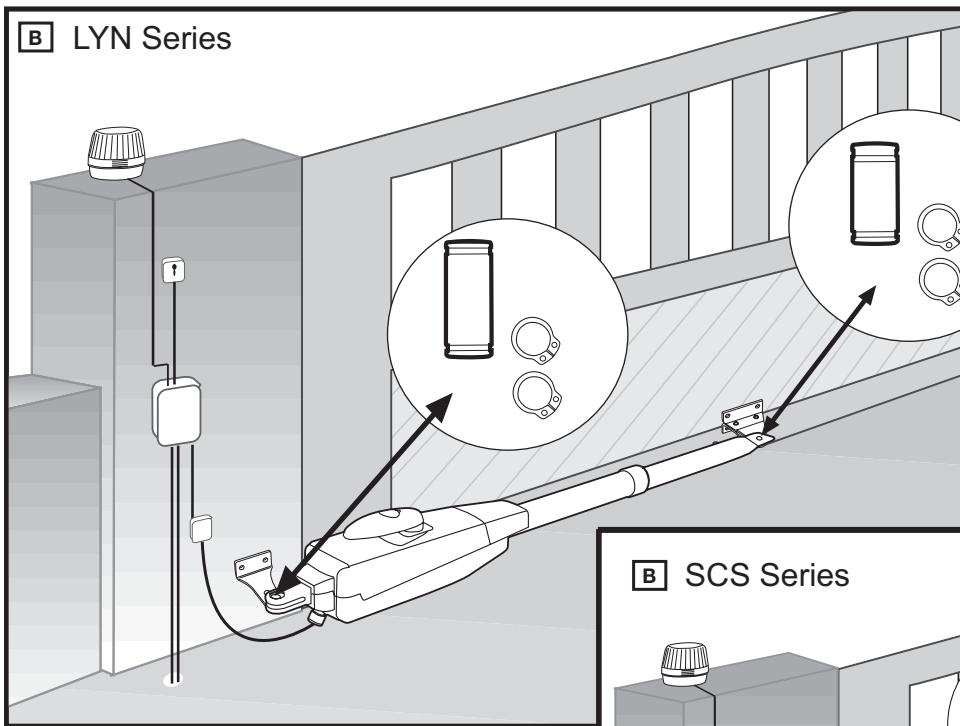
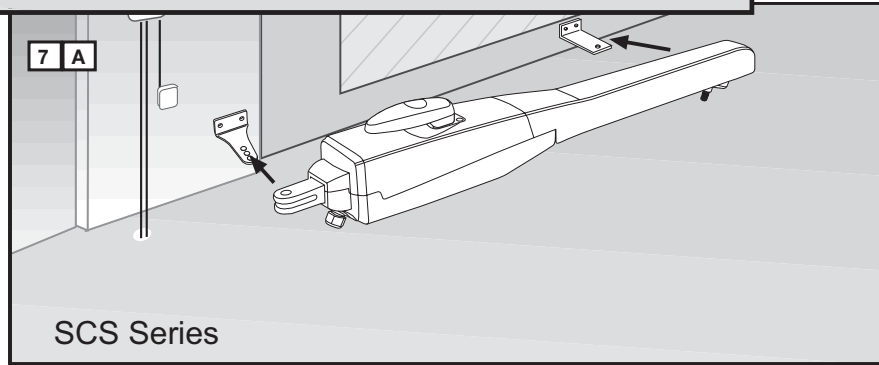
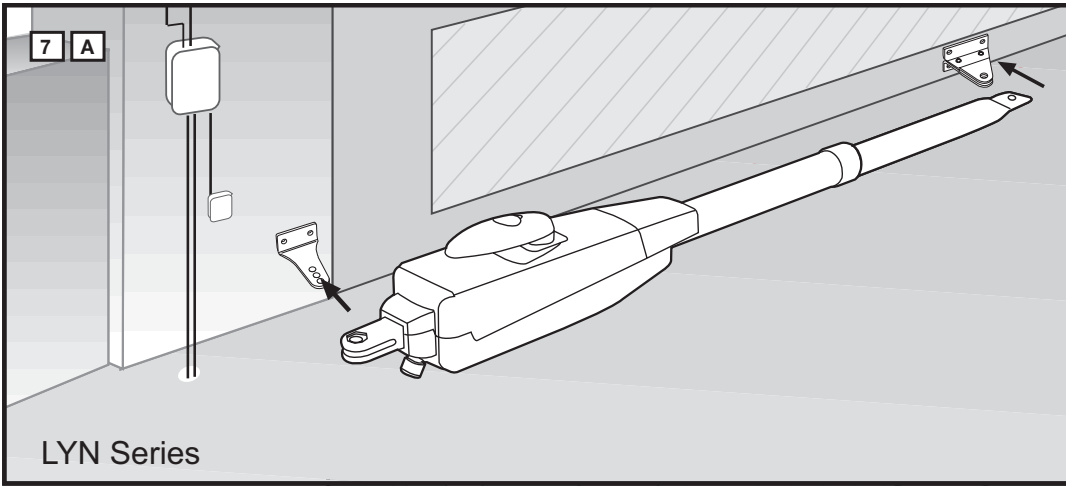

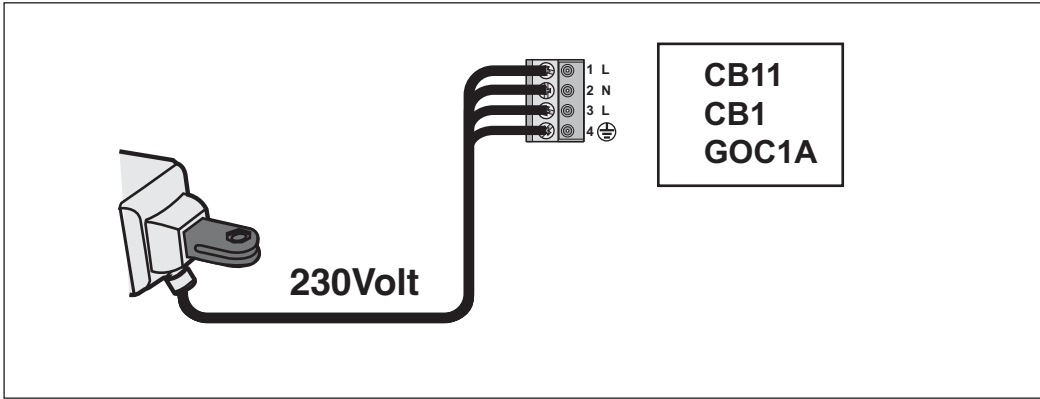
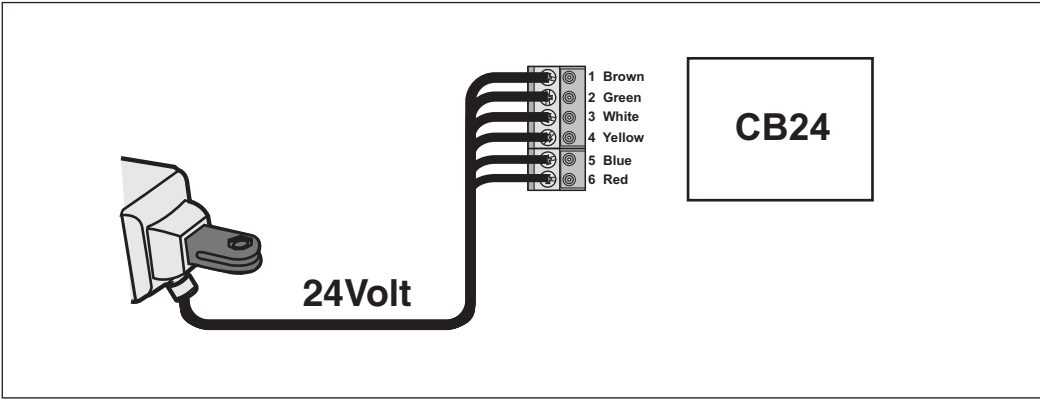

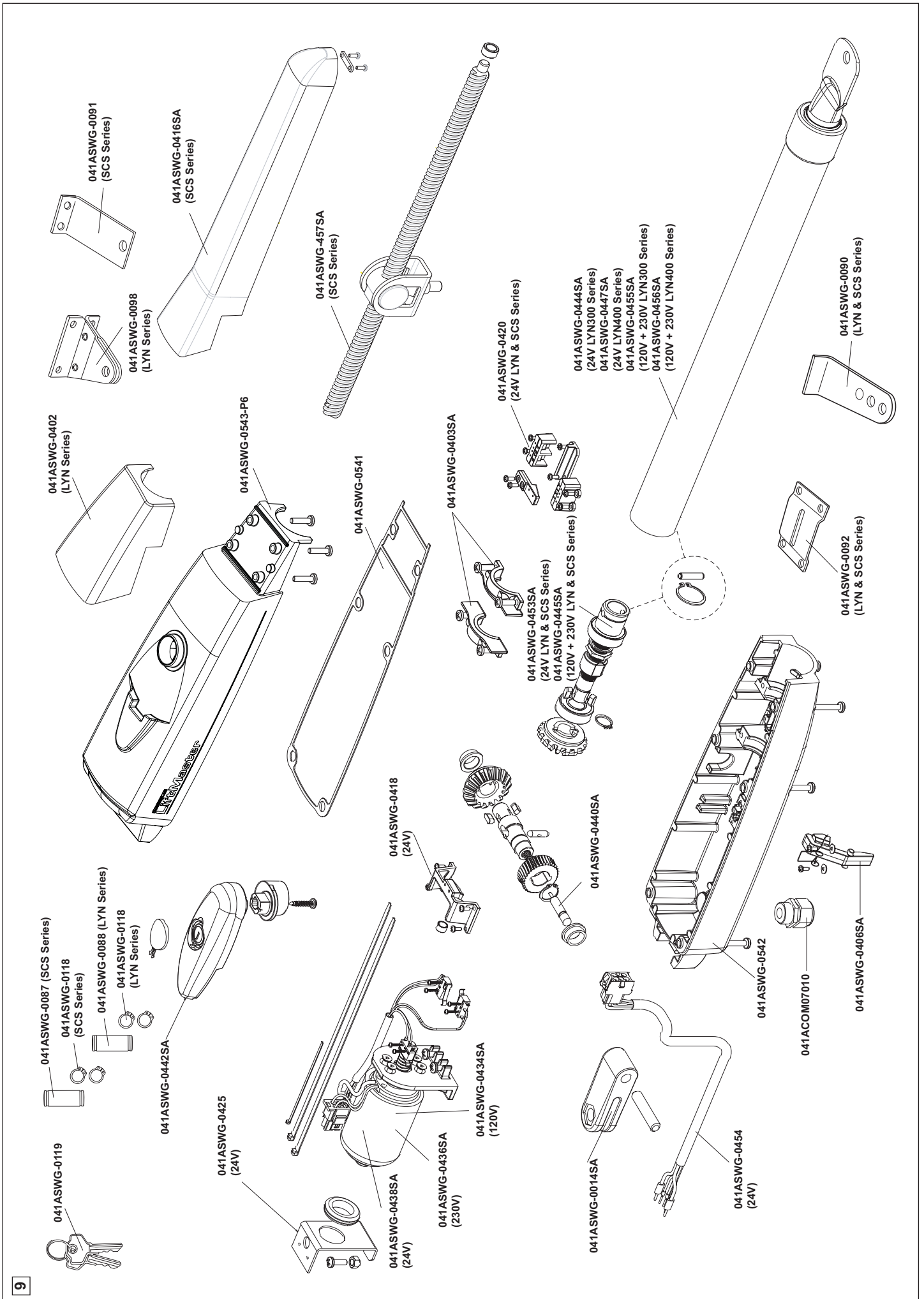

TÉMA	STRANA
BEZPEČNOSTNÍ PRAVIDLA	1
TECHNICKÉ ÚDAJE K ŘÍDICÍ JEDNOTCE MOTORU	2
TYPICKÁ KONSTRUKCE ZAŘÍZENÍ	2
INSTALACE ŘÍDICÍ JEDNOTKY	2
PŘÍPRAVA ŘÍDICÍ JEDNOTKY	2
DOPORUČENÝ POSTUP	3
KABELÁŽ ŘÍDICÍ JEDNOTKY	4
PŘIPOJOVACÍ DIAGRAM	5
POPIS / FUNKCE PŘIPOJENÍ	6
POPIS LED DIOD	6
POPIS TLAČÍTEK P1, P2, P3 & RESET	6
PŘÍSLUŠENSTVÍ VOLITELNÝ	7
SVĚTELNÁ ZÁVORA	8
PROGRAMOVÁNÍ DÁLKOVÝCH OVLADAČŮ	8
NAPROGRAMOVÁNÍ INTERNETOVÉHO ROZHRANÍ MYQ / KONTROLY VRAT	9
POUŽITÍ SMYČKOVÝCH DETEKTORŮ	10
NASTAVENÍ DIP SPÍNAČŮ	11
NASTAVENÍ PRODLEVY KŘÍDEL	11
PRVNÍ UVEDENÍ DO PROVOZU	12-14
AUTOMATICKÉ ZAVŘENÍ	14
PŘÍKON	14
LIKVIDACE / LIKVIDACE BATERÍ	14
DIAGNOSTICKÁ LED DIODA	15
ČASTO KLADENÉ DOTAZY	16

DŮLEŽITÉ POKYNY K MONTÁŽI A POUŽITÍ

ZAČNĚTE TÍM, ŽE SI PŘEČTETE TATO DŮLEŽITÁ BEZPEČNOSTNÍ PRAVIDLA



Tyto výstražné symboly znamenají „Pozor!“, výzvu k pozornosti, neboť jejich nerespektování by mohlo způsobit poškození lidského zdraví nebo věcné škody. Čtete prosím tato varování pečlivě.



Tento pohon brány je konstruován a testován tak, že při instalaci a používání zaručuje při přesném dodržení bezpečnostních pravidel přiměřenou bezpečnost.

Důsledkem nerespektování těchto bezpečnostních pravidel mohou být škody na zdraví osob nebo věcné škody.



Při manipulaci s nářadím a drobnými součástkami postupujte opatrně a nenoste prsteny, hodinky, ani volné oblečení, jestliže na bráně provádíte instalační práce nebo opravy.



Elektrická vedení je nutné klást v souladu s místními stavebními a elektroinstalačními předpisy. Elektrický kabel smí k řádně uzemněné síti připojit pouze autorizovaný odborník - elektrikář.



Při montáži je nutné zohlednit nebezpečí sevření mezi poháněnou částí a okolními částmi budovy (např. stěnou) na základě otevíracího pohybu poháněné části.



Odstraňte prosím z brány všechny namontované zámky, abyste zabránili jejímu poškození.



Po instalaci je nutné zkontrolovat, zda je mechanismus správně seřízený a zda pohon, bezpečnostní systém a nouzové odblokování správně fungují.



Jsou-li v bráně průchozí dveře, nelze poháněcí mechanismus spustit nebo nechat běžet, dokud není brána řádně uzavřena.



K zabránění poškození zejména lehkých vrat namontujte příslušné zesílení. Obratě se s tím prosím na výrobce vrat.



Toto zařízení nesmí být obsluhováno osobami (včetně dětí), které jsou fyzicky nebo duševně postiženy nebo které nemají dostatečné zkušenosti s manipulací se zařízením, pokud nejsou pod dozorem nebo nejsou poučeny osobou odpovědnou za jejich bezpečnost o manipulaci se zařízením..



Vlhkost a voda působí na řídicí elektroniku ničivě. Za každých okolností zajistěte, aby do řídicí elektroniky nepronikla vlhkost a voda, nebo aby nedocházelo k jejímu zadržování v zařízení.



Je důležité, aby se brána stále hladce pohybovala. Brány, které se zaseknou nebo se vzpříčí, je nutné okamžitě opravit. Nepokoušejte se bránu opravovat sami. Přenechejte opravu odborníkovi.



Doplňkové příslušenství odstraňte z dosahu dětí. Nedovolte dětem, aby zacházely stlačítky a dálkovým ovládáním. Zavírající se brána může způsobit těžká poranění.



Při provádění údržbových prací jako je například čištění, musejí být automaticky ovládané přístroje odpojené ze sítě.



V pevně zapojené instalaci je nutné pamatovat na rozpojovací zařízení, aby bylo zaručeno ve všech pólech odpojování spínačem (rozevření kontaktů min. 3 mm) nebo samostatnou pojistkou.



Zajistěte, aby osoby, které montují, udržují a obsluhují pohon, dodržovaly tento návod. Uložte tento návod na takovém místě, kde je rychle k dispozici.



Po montáži pohonu musí být zaručena definitivní ochrana míst, kde hrozí pohmoždění a pořezání.



Automatický vratový pohon – nezdržujte se v oblasti vrat, protože se mohou začít nečekaně pohybovat. Je třeba dohlížet na děti, aby se zajistilo, aby si se zařízením nehrály.



Při provozu nesmí vrata za žádných okolností omezovat veřejné průchody.

Tento návod je třeba uchovávat!

TECHNICKÉ ÚDAJE ŘÍDICÍ JEDNOTKY MOTORU

Napětí:	230 V ~ +/- 10 % 50-60 Hz
Transformátor:	230/24 VAC, 150 VA
Výstup motoru:	24 VDC
Max. spotřeba:	max. 400 W (v provozu)
Spotřeba v pohotovostním režimu:	max. 4 W (bez příslušenství)
Napájení příslušenství:	24 VDC / 600 mA max.
Pracovní teplota:	-20 °C + +55 °C
Pracovní postup:	Standard, automatika
Rozměry:	250 x 75 mm (bez skříně)
Rozměry skříně:	cca 300 x 220 x 120 mm
Krytí:	IP45
Pojistka:	2x rychlospouštěcí 2 A
Ruční dálkový ovladač:	max. 170 x Rolling Code
možné frekvence:	433 MHz, 868 MHz

TYPICKÁ KONSTRUKCE ZAŘÍZENÍ

1. Motor
2. Řídicí elektronika
3. Světelná závora (aktivní při zavírání), výška max. 200 mm
První světelná závora.
4. Světelná závora (aktivní při otevírání / zavírání), výška max. 200 mm. Druhá světelná závora (volitelné příslušenství).
5. Výstražná světelná signalizace (volitelné příslušenství)
Důležité optické upozornění na pohyb brány.
6. Uzamykatelný vypínač (volitelné příslušenství).
Je umístěn na venkovní straně. Brána se otevírá klíčem nebo zadáním číselného kódu.
7. Bezpečnostní lišta (volitelné příslušenství).
Zajišťuje bránu při dotyku. Bezpečnostní lišty lze instalovat na bráně nebo na sloupcích. Bezpečnostní lišty musí být umístěny pokud je to nutné, až do výšky 2,5 m.

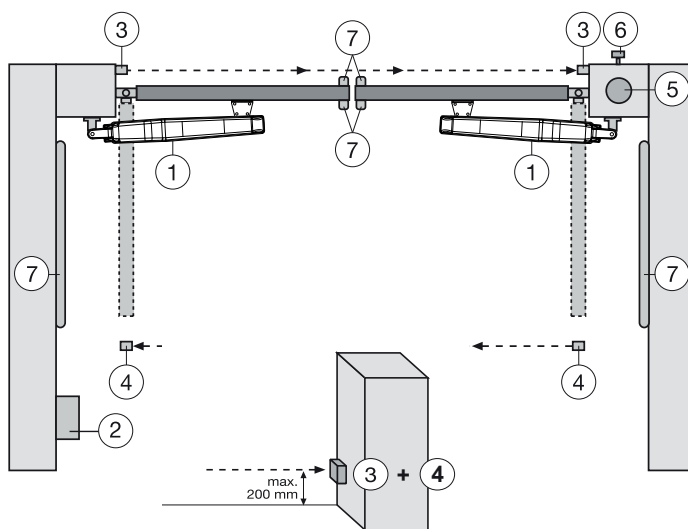

MONTÁŽ BOXU ŘÍDICÍ ELEKTRONIKY

V boxu řídicí elektroniky se nachází více dílů:

- Box pro vnější montáž 1x
- Víko boxu 1x
- Řídicí elektronika 1x
- Transformátor 1x
- Základna transformátoru 1x
- Kabelová průchodka velká 1x
- Kabelová průchodka malá 3x
- Pětidírné spony 6x
- Šrouby 3,5 x 9,5 mm 4x
- velká podložka 1x
- dlouhý šroub 1x
- kabelová svorka 1x
- matka M8 2x
- podložka M8 1x
- velké závěrné šrouby 5x

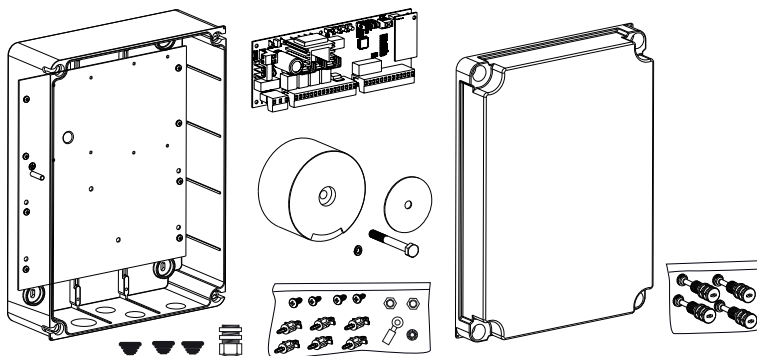

PŘÍPRAVA BOXU ŘÍDICÍ ELEKTRONIKY

Udělejte v spodní části krytu 4 otvory pomocí šroubováku nebo podobného nástroje. Velkou kabelovou průchodku upevněte vlevo, zbytek, jak je ukázáno.

Vlhkost a voda působí na řídicí elektroniku ničivě. Všechny otvory a kabelové průchodky musí být bezpodmínečně vodotěsně uzavřeny. Namontujte box řídicí elektroniky se systémem řízení motoru kabelovými průchodkami dolů.

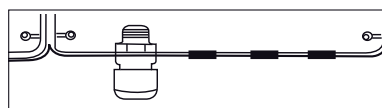
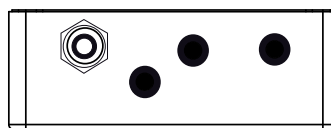

DOPORUČENÝ POSTUP

Našroubujte spodní část krytu na stěnu. Předtím odměřte náležité odstupy a určete přesné vrtané otvory. (Upevňovací materiál není přiložen.)

Montážní deska je už namontovaná v krytu (A).

Přídržné spony zatlačte do určených otvorů (B).

Řízení natlačte na přídržné spony (C).

Transformátor našroubujte pomocí velkého šroubu a velké podložky na montážní desku. (D)

Víkem boxu prostrčte 4 velké závěrné šrouby boxu. Zašroubujte (vlevo nebo vpravo) 2 závěrné šrouby přibližně 2 cm do boxu.

Víko se pak dá odklopit do strany (E).

Na zkoušku uzavřete box tím, že šrouby úplně zašroubujete. Pokud víko správně nedoléhá, přiléhá box ke stěně nerovnoměrně a tím je zkroucený. Je nutná úprava. Je velmi důležité, aby se box dal později vodotěsně uzavřít.

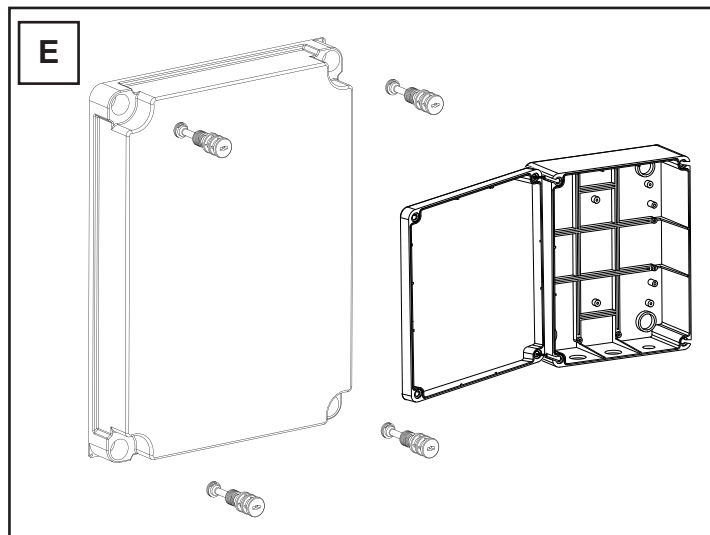
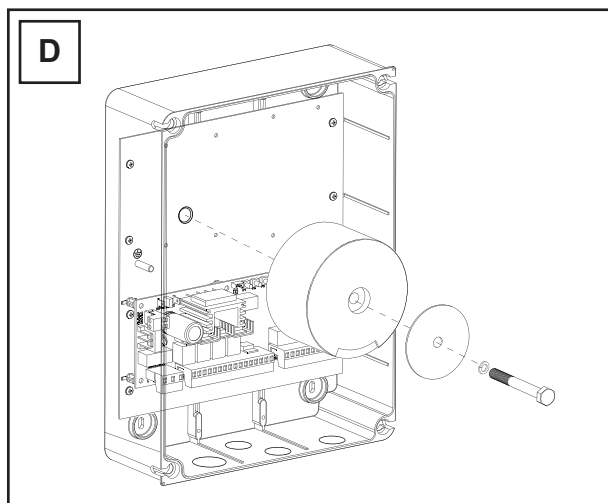
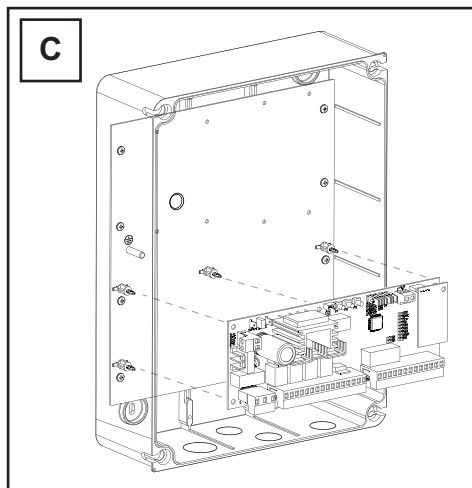
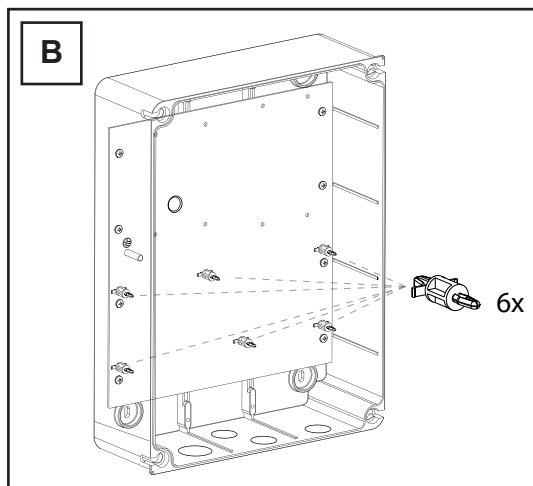
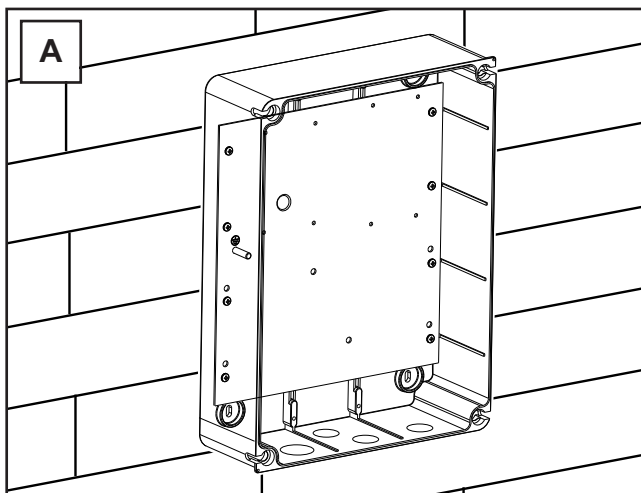

KABELÁŽ ŘÍDICÍ ELEKTRONIKY / PŘEHLED:

- Začněte s přívodním kabelem 230 V, který je ještě bez napětí, na levé straně boxu.
- Umístěte kabelovou svorku na uzemňovací vodič. Spojte uzemňovací vodič přívodu se základovou deskou. Připojte všechny ostatní kabely na řídicí elektroniku.

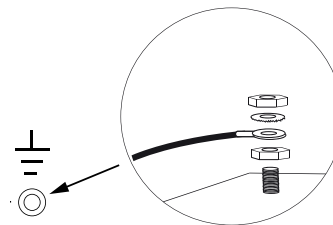

KABELY A KABELÁŽ

Doporučuje se použití odstíněných kabelů od motoru k řídicí jednotce. Magnetický a indukční vliv může v kabelu vyvolat bzučení a narušit funkci brány.

Obecně se vyhněte:

- umístění řídicí jednotky příliš daleko od brány.
- pokládání 230voltových vedení a vedení nízkého napětí společně. Podle předpisu týkajícího se elektroinstalace nepřípustné.
- kabely pro světelné závory, spínače, majáček a elektronický zámek nepokládejte společně s kabelem motoru.
- telekomunikační kabely nebo vedení pro zahradní osvětlení rovněž nepokládejte spolu s kabelem motoru.
- tuhé měděné kabely je těžké propojit zejména u kabelů s větším průměrem. Používejte ohebné kabely.
- používejte kabely nebo odpovídající chráničky, které jsou vhodné pro pokládku venku a do země nebo se zeptejte vašeho elektrikáře.

Doporučujeme následující příslušenství:

- sadu LA400-JB40E k prodloužení kabelu pro zařízení. Skládající se z 12 m kabelu, 6pólové krabice rozdělovače, která má stejné barvy jako pohon IP65, šroubová spojení kabelů a upevňovací materiál.
- 041ASWG-0482-50 50 m napájecí kabel, 6pólový pro venkovní oblast. Pokládka bez chráničky je možná. Se stejnými barvami jako na pohonu.

Velikosti kabelu:

Rozměry v tabulce jsou minimální velikosti. Větší průměry jsou kdykoli možné

- 230 voltové napájecí napětí pro řídicí jednotku: min. 0,75 mm², 3pólové
- 230 voltové napájení pro transformátor instalováno odděleně (např. v garáži) a nízké napětí k bráně. Viz tabulka.
- kabeláž motoru: 2 kabely min. 1,0 mm², 4 kabely min. 0,75 mm² (nebo odstíněné kabely)
- Elektronický zámek: Viz tabulka
- spínač, světelné závory, majáček: Viz tabulka atd. min. 0,5 mm²

Model pohonu	Vzdálenost 0m - 6m	Vzdálenost 6m - 10m	Vzdálenost 10m - 12m	Vzdálenost 12m – xx
LYN, SCS, ART Kabeláž motoru	2 x 1,0mm ² 4 x 0,75mm ²	2 x 1,0mm ² 4 x 0,75mm ²	Normal Wiring	Max. 15m Používejte pro 4 menší kabely motoru odstíněné kabely
SUB (podpodlažní pohon) Kabeláž motoru	2 x 1,0mm ² 3 x 0,75mm ²	2 x 1,0mm ² 3 x 0,75mm ²	Používejte pro 3 menší kabely motoru odstíněné kabely	Používejte pro 3 menší kabely motoru odstíněné kabely
Samostatně instalovaný transformátor (v garáži) a napájení řídicí jednot- ky nízkým napětím	0,75mm ²	0,75mm ²	1,0mm ²	Max. 30m; Min. 1,5mm ² Hmotnost brány maximálně 50% maximálního výkonu motoru
Elektronický zámek (12 voltů) Kabeláž	0,75mm ²	0,75mm ²	1,0mm ²	Max. 30m; Min. 1,5mm ²
Externí anténa (Odstraňte originální anténu z řídicí jednotky)	Koaxiální kabel 50 Ohm	Koaxiální kabel 50 Ohm	Koaxiální kabel 50 Ohm	Koaxiální kabel 50 Ohm (max. 25m)
Spínač, majáček atd.	0,5mm ²	0,5mm ²	0,75mm ²	Min. 0,75mm ² Max. 30m
Světelná závora	0,5mm ²	0,5mm ²	0,75mm ²	Min. 0,75mm ² Max. 20m

PŘIPOJOVACÍ DIAGRAM

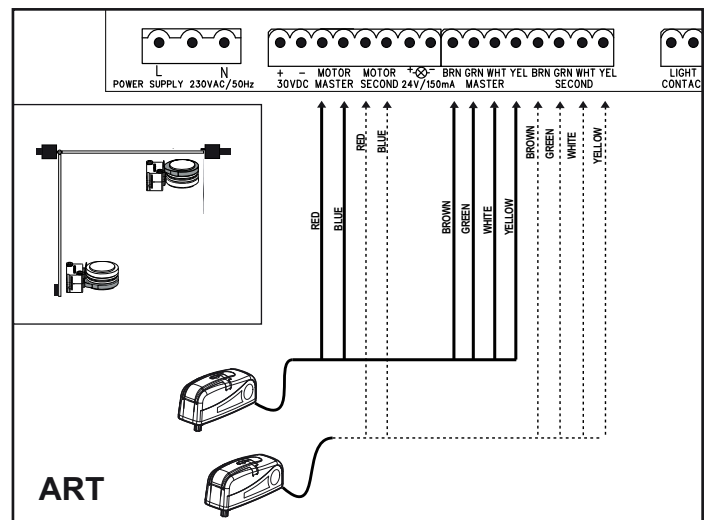
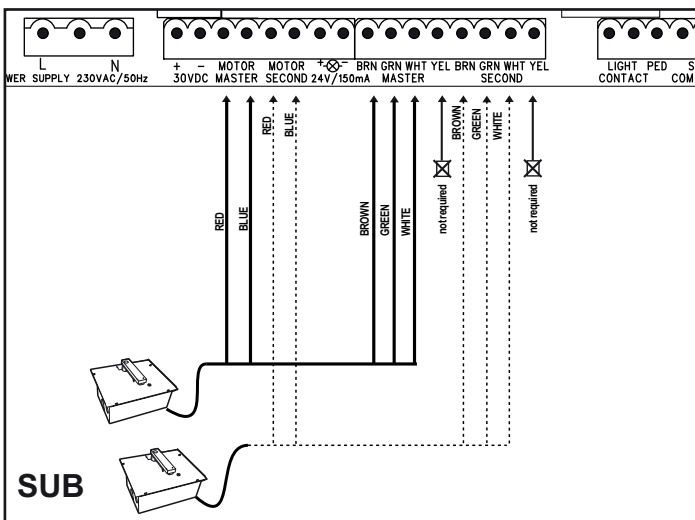
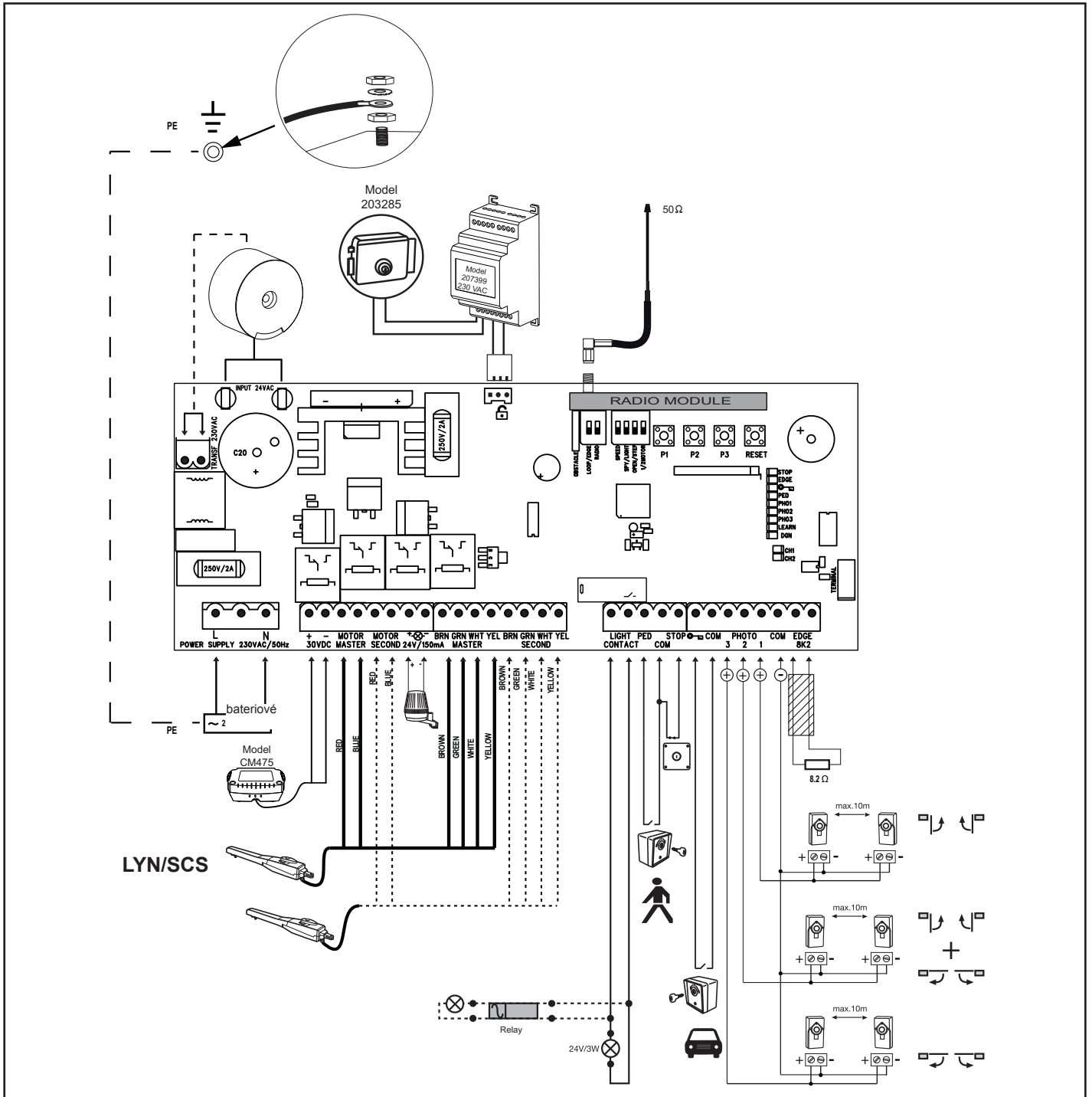

POPIS SVOREK	
POPIS	FUNKCE
L	Připojení L přívod 230 V (fáze)
N	Připojení N přívod 230 V (nulák)
30VDC	Připojení bateriové
Motor MASTER	Motor 1 (Hlavní, otevírá jako první)
Motor SECOND	Motor 2 (Druhý, otevírá jako druhý)
Pro kontrolu správné polaroty viz část „Základní nastavení“ a „Funkce tlačítek P1, P2, P3 & RESET“	
24 V / 150 mA	Výstražná světelná signalizace (příslušenství)
MASTER Motor1	
BRN	Hnědý kabel
GRN	Zelený kabel
WHT	Bílý kabel
YEL	Žlutý kabel
SECOND Motor 2	
BRN	Hnědý kabel
GRN	Zelený kabel
WHT	Bílý kabel
YEL	Žlutý kabel
Light Contact	Sledování brány / zahradní osvětlení
PED	Připojení pro nouzové vypnutí nebo...
COM	Negativní
STOP	..vícepolohový spínač
“Symbol klíče”	Uzamykatelný vypínač
COM	Negativní
PHOTO 3	Světelná závora 3
PHOTO 2	Světelná závora 2
PHOTO 1	Světelná závora 1
COM	Negativní
EDGE	nepřímý konektor s 8,2 kiloohmy
8,2 kiloohmů	
“Symbol” el. zámku	Vstup elektrického zámku “vstup řídicí elektroniky”
VSTUP 24 VAC	Vstupní napětí 24 V z transformátoru Může být zapojeno s libovolnou polaritou
Transformátor 230 VAC	Přívod 230V k transformátoru Může být zapojeno s libovolnou polaritou.
250 V/2 A	Pojistka 250V/2A (rychlospouštěcí 2x)

POPIS LED (SVĚTELNÝCH DIOD)		
Popis	Barva	Funkce
STOP	Zelená	Nouzové vypnutí ZAP: Nouzové vypnutí aktivní VYP: OK (drátové přemostění, pokud není připojen spínač)
EDGE	Zelená	Nepřímý konektor 8,2 kiloohmů ZAP: aktivováno VYP: OK (přemostění s odporem 8,2 kohmů, pokud není připojen nepřímý konektor)
“Symbol klíče”	Červená	Uzamykatelný vypínač Svítlí: Vypínač v činnosti Nesvítlí: Vypínač není v činnosti
PED	Červená	Klíčový spínač 1křídlový ZAP: Spínač stisknut VYP: Spínač nestisknut
PHO1	Červená	Světelná závora 1 Svítlí: OK (aktivní) Nesvítlí: není připojena žádná světelná závora
PHO2	Červená	Světelná závora 2 Svítlí: OK (aktivní) Nesvítlí: není připojena žádná světelná závora
PHO3	Červená	Světelná závora 3 Svítlí: OK (aktivní) Nesvítlí: není připojena žádná světelná závora
LEARN	Žlutá	Stav programu “učení” Svítlí: Program “učení” je aktivní VYP: Bez programu “učení”
DGN	Červená	Diagnostický program (viz “Často kladené dotazy”)
CH1	Červená	Programování dálkových ovladačů pro 2křídlový provoz ZAP: Lze naprogramovat nový ruční dálkový ovladač VYP: Funkce vypnuta
CH2	Červená	Programování dálkových ovladačů pro 1křídlový provoz (viz CH1)

FUNKCE TLAČÍTEK P1, P2, P3 & RESET

Tlačítko	Funkce
P1+P2+P3	Samostatný provoz. Křídly lze pohybovat samostatně. Aktivace funkce: Stiskněte současně P1 + P2 + P3. LED dioda LEARN bliká, dokud je funkce aktivována. Tlačítko P1 uvádí v pohyb motor 1. Tlačítko P2 uvádí v pohyb motor 2. Deaktivace funkce: Vyčkejte 20 sekund nebo odpojte řídicí jednotku. Pokud se křídla nejprve zavřou, vyměňte červený a modrý kabel.
P1	Automaticky naprogramuje koncové polohy dráhy.
P1 + P2	Automaticky naprogramuje koncové polohy dráhy (a dodatečné polohy, např. měkký start a měkké zastavení).
P2 + P3	Prodleva elektronického zámku
P1 + P3	Nastavení prodlevy křidel
P2	Automatické zavření. Pro potvrzení je potřebné tlačítko P2
P3	Softwarový reset na výrobní nastavení. Držte tlačítko stisknuté po dobu 10 sekund. Reset se netýká bezdrátové paměti (viz dálkové ovládání)
DIP „RADIO“ + P1	Programování dálkových ovladačů pro kanál 1. Signál pro oba pohony (křídla)
DIP „RADIO“ + P2	Programování dálkových ovladačů pro kanál 2. Signál pro jeden pohon (motor 1).
RESET	Naprogramování internetového rozhraní nebo kontroly vrat: Upozornění: Tlačítko RESET neprovede u tohoto řídicího systému reset na tovární nastavení Slouží pouze k programování internetového rozhraní nebo kontroly vrat. Viz popis tlačítka P3 pro reset na tovární nastavení.

PŘÍSLUŠENSTVÍ (VIZ PŘIPOJOVACÍ DIAGRAM)

FUNKČNÍ ŘÍZENÍ (VOLITELNÝ) MODEL: TX2EV, TX4EV, TX4UNI (dálkový ovladač), 747EV (rádiový kódový zámek), 128EV (dvoukanálová rádiová nástěnná tlačítka)

VÝSTRAŽNÁ SVĚTELNÁ SIGNALIZACE (VOLITELNÝ) MODEL: FLA24-2, FLA1-LED

K řídicí elektronice lze připojit výstražný světelný maják (přípojky: 24 VDC / 150 mA). Jeho funkcí je výstraha osob před pohybující se bránou. Výstražná světelná signalizace musí být umístěna co nejvýše a musí být jasně viditelná. Řídicí elektronika generuje konstantní signál a zařízení výstražné světelné signalizace jej mění v blikání.

KLÍČOVÝ SPÍNAČ (VOLITELNÝ) MODEL: 100010, 100027, 100034, 100041

Zařízení lze provozovat pomocí klíčového spínače. (přípojky: Symbol klíče / COM)
Viz také pod popisem nastavení DIP spínačů „OPEN/PED“

SPÍNAČ NOUZOVÉHO VYPNUTÍ / ZASTAVENÍ (VOLITELNÝ) MODEL: 600084

Na tento výstup lze připojit nouzový vypínač, který vrata zastaví v každém směru (přípojky: STOP / 8.2 kOhm).

BEZPEČNOSTNÍ LIŠTA (VOLITELNÝ) MODEL: 600046, 600053, 600077, 600060

(DIP spínač LOOP/EDGE musí být vyp)

K elektronickému řízení lze připojit bezpečnostní lištu (přípojky: STOP / 8.2 kOhm), která funguje na principu 8,2 K Ohm. To znamená, že na konci bezpečnostní lišty je instalován zkušební odpor větší o 8,2 K Ohm. Ten zaručuje neustálou kontrolu proudového obvodu. Řídicí elektronika je dodána s vestavěným odporem 8,2 K Ohm. Větší množství bezpečnostních lišt je připojeno sériově. Viz také pod popisem nastavení DIP spínačů „STOP/8,2 kOhm“.

SVĚTELNÉ ZÁVORY (VOLITELNÝ) MODEL 771E, 772E:

Doporučujeme používání světelné závory. Použijte model 771E nebo 772E, který je také součástí sady bezpečnostního příslušenství APLUS-EV.

SAFETY ACCESSORY KIT (VOLITELNÝ): APLUS-EV

Řízení je již vybaveno standardní anténou. Pro větší dosah lze připojit externí anténu z příslušenství APLUS-EV (obsahuje světelnou závoru 771E, majáček FLA1-LED a externí anténu SWG-ANT-EV), jak je zobrazeno v přehledovém schématu připojení.

myQ (VOLITELNÝ)

(pouze s internetovým rozhraním 828EV):

Umožňuje ovládání vrat přes Internet nebo chytrý telefon.

KONTROLA VRAT (VOLITELNÝ)

(pouze s kontrolním zařízením vrat 829EV):

Umožňuje optickou a akustickou kontrolu polohy vrat. Vrata lze prostřednictvím tohoto zařízení i zavřít.

BATERIE (VOLITELNÉ VYBAVENÍ)

Přípojky slouží k nabíjení externí baterie.

V případě výpadku energie napájí baterie pohon. Plně nabitá baterie může dodávat energii po dobu delší než 24 h. Baterie podléhají procesu stárnutí a ztrácejí kapacitu. Podle četnosti používání baterie ji každé 2-3 roky vyměňte.

ELEKTRICKÝ ZÁMEK (VOLITELNÉ PŘÍSLUŠENSTVÍ)

Řídicí elektronika nabízí možnost používat elektrický zámek (12 V). (Návod je přiložen k elektrickému zámku.)

K hlavní řídicí elektronice musí být připojena pomocná řídicí elektronika pro elektrický zámek. Pokud elektronický zámek kvůli příliš velkému tlaku brány neotevřít, lze naprogramovat speciální funkci: Stiskněte současně P2 a P3 na dobu 5 sekund a počítejte slyšitelná cvaknutí.

1 cvaknutí = cca 4 sekundy proud k elektronickému zámku (výrobní nastavení)

2 cvaknutí = brána se na jednu sekundu zavře a pak otevře. Dále, po dosažení zavřené polohy brány, pohon je tě krátce pracuje, aby se dosáhlo zaklapnutí elektronického zámku brány. Upozornění: Brána musí být vybavena podlahovými dorazy.

SLEDOVÁNÍ BRÁNY NEBO OSVĚTLENÍ (VOLITELNĚ)

Připojení mají dvě funkce v závislosti na tom, zda je DIP spínač Light / Spy zap nebo ne. Viz také oddíl „NASTAVENÍ DIP SPÍNAČŮ“ v tomto návodu. Výstup nedisponuje žádným vlastním napájením a smí být zatížen max. do 24 V.

Kontrola vrat / stav vrat (Spy)

Na svorky lze zapojit LED diodu, světlo (24 V / 3 W max.) nebo relé pro indikaci stavu vrat.

LED dioda nesvítí = vrata jsou zavřena

LED dioda pomalu bliká = vrata se otevírají

LED dioda svítí = vrata jsou otevřena

LED dioda rychle bliká = vrata se zavírají

Osvětlení dvora / osvětlení na 120 sekund

Na svorky lze zapojit světlo (24 V / 3 W max.) nebo relé.

Pokud řízení dostane signál pro otevření nebo zavření vrat, svítí světlo po dobu 120 sekund a poté se automaticky vypne.

POZOR: Výstup lze zatížit max. 24 V nebo musí být předřazeno relé.

SVĚTELNÉ ZÁVORY (VOLITELNÉ PŘÍSLUŠENSTVÍ) 771E, 772E

Světelné závory slouží k zabezpečení brány a je nezbytné je používat. Výběr místa jejich instalace závisí na konstrukci brány. Podle normy EN12453 musí být venku instalována dvojice světelných závor aktivních při „zavírání“ ve výšce 200mm. Světelné závory se skládají z vysílače a přijímače, které musí být položeny naproti sobě. Světelnou závoru instalujte na zeď pomocí hmoždinek a malých šroubů. Pokud chcete mít možnost použítí funkce „automatického zavírání“, je nezbytné instalovat světelnou závoru Chamberlain – Failsafe. Systém Chamberlain – Failsafe (systém se 2 kabely) je na obou stranách vybaven malou diodou LED (kontrolka) viditelnou zvenčí. Ta indikuje stav světelné závory.

Naprogramování světelné závory:

- připojte světelnou závoru
- proveďte naprogramování dráhy křídel brány.

Vymazání světelné závory z řídicí jednotky:

Připojenou světelnou závoru nelze odstranit bez toho, aby řídicí jednotka nezastavila funkci na příslušném připojení. Pro smazání světelné závory z programu řídicí jednotky.

- odstraňte světelnou závoru
- krátce vypněte proud
- proveďte naprogramování dráhy křídel brány.

Diagnostika světelné závory Chamberlain-Failsafe

- LED konstantní = OK
- LED bliká = světelná závora blokuje řídicí elektroniku
- LED nesvítí = není proud, nesprávně provedené připojení nebo nesprávné pólování

Diagnostika řídicí elektroniky

- LED nesvítí = OK, není připojena žádná světelná závora
- LED bliká = elektronické řízení blokováno

Přípojka 1 & COM

Aktivní, když se brána zavírá (provádí zpětný pohyb)

Přípojka 2 & COM

Aktivní, když se brána zavírá nebo otevírá

Přípojka 3 & COM

Aktivní, když se brána otevírá
(brána zůstane bez pohybu tak dlouho, dokud se překážka neodstraní z oblasti infračerveného paprsku, poté brána dokončí pohyb)

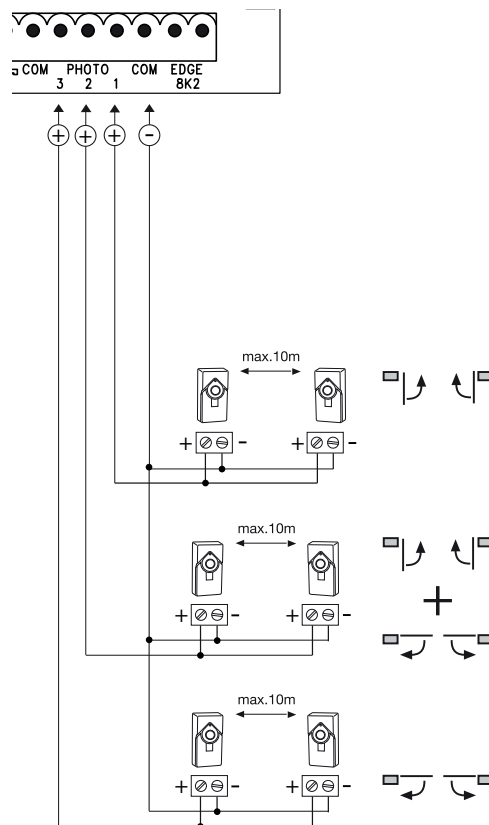

RÁDIOVÝ MODUL

PROGRAMOVÁNÍ/VYMAZÁVÁNÍ DÁLKOVÝCH OVLÁDÁNÍ

Přijímač má 2 kanály CH1 a CH2. Používání obou kanálů umožňuje jak jednokřídlový, tak i dvojkřídlový provoz. Příklad: Pokud dostane CH2 = P2 signál od dálkového ovládacího, otevře se pouze 1 křídlo. Pokud použijete další tlačítko dálkového ovládacího CH1 = P1, otevřou se obě křídla.

PROGRAMOVÁNÍ

- 1: Zapnout DIP spínač „RADIO“.
- 2: Stiskněte krátce tlačítko P1 (pro CH1) nebo P2 (pro CH2) a příslušná LED dioda se rozsvítí.
- 3: Podržte nyní požadované tlačítko na vašem dálkovém ovladači stisknuté, dokud LED dioda po krátkém blikání nezhasne. A hotovo! Zopakujte tyto kroky pro všechny dálkové ovladače (maximálně lze naprogramovat 85/ kanálu dálkových ovladačů).

Důležité: Po naprogramování vašeho dálkového ovladače (dálkových ovladačů) opět odpojte vypnout DIP spínač „RADIO“!

Upozornění: Ujistěte se, že nebylo zaučeno stejné tlačítko vašeho dálkového ovladače na CH1 a CH2, jinak zařízení nebude správně fungovat.

MAZÁNÍ

- Zapnout DIP spínač „RADIO“
- Podržte tlačítko P1 stisknuté tak dlouho, pokud svítící LED dioda po asi 10 sekundách nezhasne. A hotovo!
Pro potvrzení zablikají obě LED diody CH1 a CH2 8krát.
- Vypnout DIP spínač „RADIO“

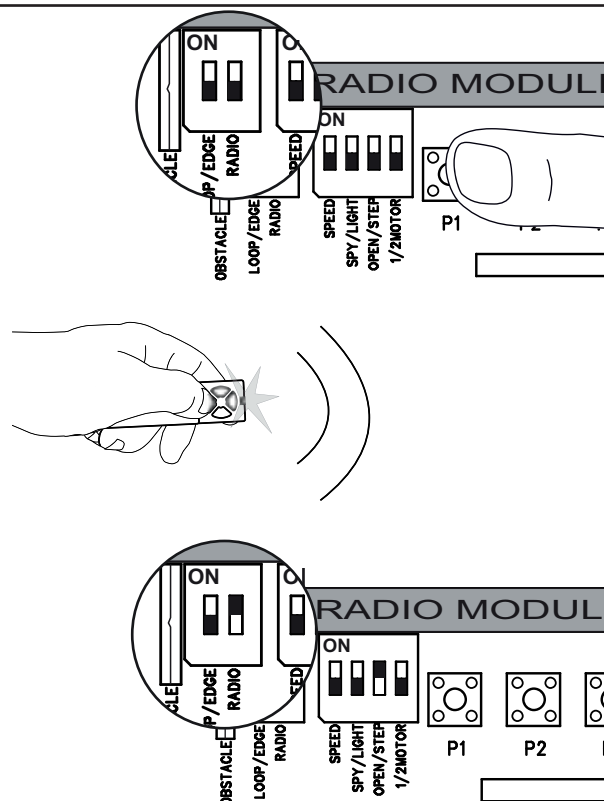

NAPROGRAMOVÁNÍ INTERNETOVÉHO ROZHRANÍ myQ

Prostřednictvím tlačítka RESET na řízení

1. Internetové rozhraní od společnosti Liftmaster a váš router propojte se síťovým kabelem.
2. Zapněte napájení internetového rozhraní od společnosti Liftmaster.
3. Zřídte si nový online účet prostřednictvím nejnovější aplikace myQ pro chytré telefony od společnosti Liftmaster nebo na www.liftmaster.eu.
4. Zaregistrujte si internetové rozhraní od společnosti Liftmaster.
5. Klikněte na „Přidat nové zařízení“ a dále postupujte podle kroků aplikace nebo webové stránky.
6. Upozornění: Pokud stisknete tlačítko RESET, uslyšíte pípnutí a LED diody CH1 a CH2 se nejprve rozsvítí a poté, po úspěšné synchronizaci, třikrát bliknou a zhasnou.
7. Aplikace takto indikuje, zda bylo programování úspěšné a vyzve vás k zadání názvu vrat.

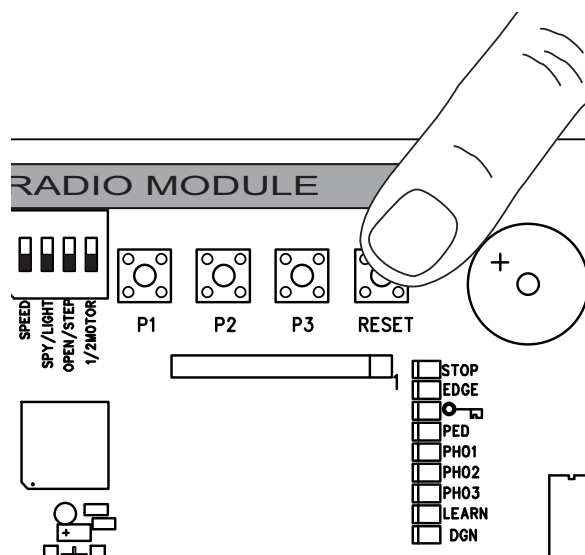

NAPROGRAMOVÁNÍ KONTROLY VRAT

Prostřednictvím tlačítka RESET na řízení

1. Zapojte napájení kontrolního zařízení vrat a v domě je umístěte tak, aby bylo dobře viditelné. Pokud je místo montáže příliš vzdáleno od vrat, může být spojení rušeno nebo se často přerušovat. Umístěte zařízení na lépe vhodné montážní místo.
2. Krátce stiskněte a pusťte tlačítko „LEARN“ na zadní straně kontrolního zařízení vrat. Střídavě bliká červená a zelená LED dioda. Během 60 s stiskněte a pusťte tlačítko RESET na řízení. Pro potvrzení naprogramování se rozsvítí červená a zelená LED dioda.

Vymazání kontroly vrat

Podržte alespoň po dobu 10 s stisknuté tlačítko „LEARN“ na zadní straně kontrolního zařízení vrat.
Krátké pípnutí potvrdí úspěšné vymazání.

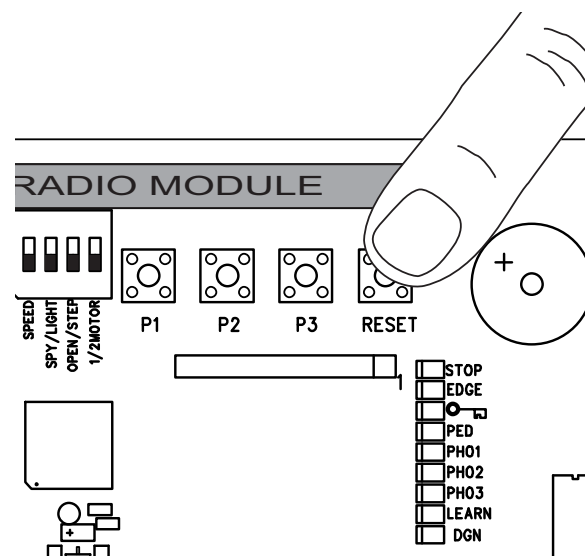
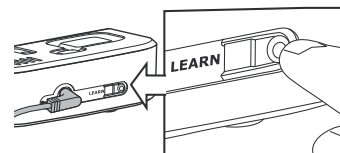

SMYČKOVÉ DETEKTORY

(DIP spínač LOOP/EDGE musí být zapojen.)

Smyčkové detektory reagují na kov a používají se většinou k rozpoznávání osobních a nákladních automobilů, ale nikoli motocyklů a chodců.

Výstupní smyčka A

Výstupní smyčka se nachází za branou a otvírá bránu, pokud je zavřená, drží ji otevřenou nebo ji otvírá znovu.

DIP spínač OPEN/STEP + LOOP/EDGE musí být zap.

Světelné závory musí být připojeny a funkce „Automatické zavření“ musí být aktivována.

Bezpečnostní smyčkový detektor a smyčkový detektor v dosahu pohybu brány B,C

Smyčkové detektory slouží k rozpoznávání vozidel (osobních a nákladních automobilů), ale jako jediné ochranné opatření jsou nepřijatelné, protože nerozpoznávají osoby.

Vyhodnocovací jednotka smyčkových detektorů se připojuje jako generátor signálu s kontaktem NO (běžně otevřeno) na svorky 8,2kiloohmového nepřímého konektoru.

Pokud chcete použít také nepřímé konektory:

Před instalací vyzkoušejte, který způsob fungování je pro ně vhodný.

Bezpečnostní smyčkový detektor

=> DIP spínač OPEN/STEP musí být zap.

Smyčkový detektor v dosahu pohybu brány

=> vypnout DIP spínač OPEN/STEP

Další možnosti smyčkových detektorů lze poptat u našeho servisního oddělení.

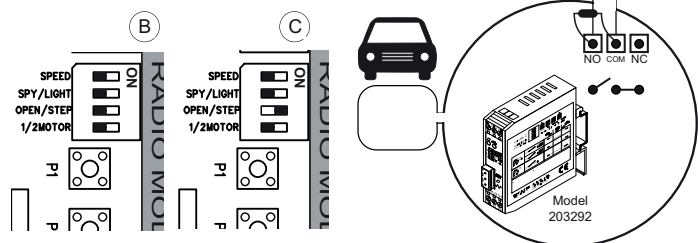
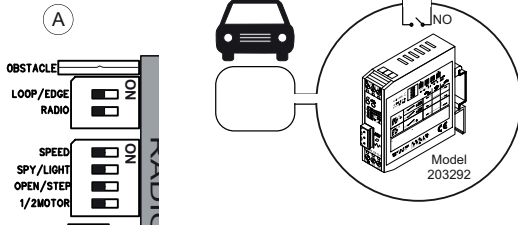
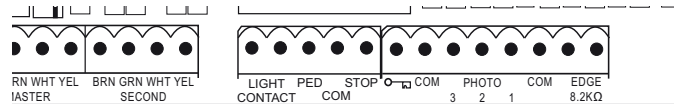
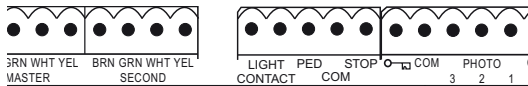
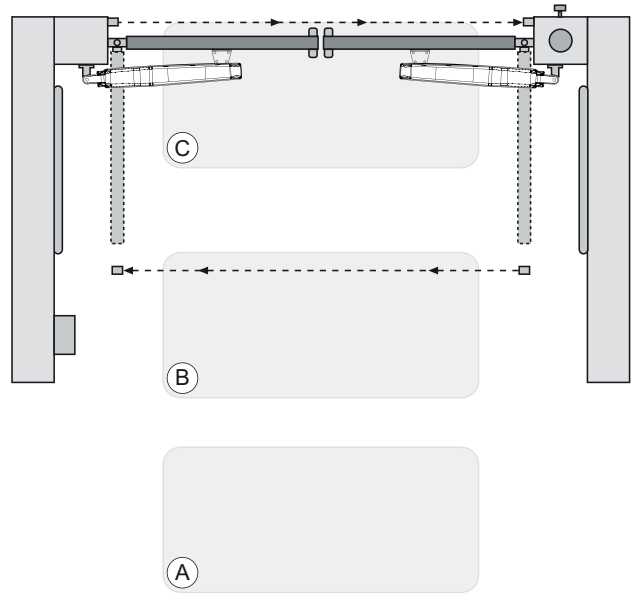

NASTAVENÍ DIP SPÍNAČŮ

1 / 2 MOTORY

Vybere, zda je k řídicí jednotce připojen 1 motor nebo 2 motory

VYP: 2 motory připojeny

ZAP: 1 motor připojen

OPEN/STEP

Změní naprogramování a reakci řídicí jednotky na signály.

Pro použití se smyčkovými detektory si prosím nejprve přečtete oddíl „Smyčkové detektory“. Krokový režim: První signál bránu otevře, další zastaví, další zavře, další zastaví, další otevře atd. ...

Režim otevírání: Brána nebude reagovat na signály řídicí jednotky, dokud se otevírá a dokud nedosáhne polohy OTEVŘENO.

VYP: Krokový režim

ZAP: Režim otevírání

LIGHT/SPY

Zapnout pouze, pokud je funkce potřebná, jinak ponechte vyp.

VYP: LIGHT

ZAP: SPY

OBSTACLE

Z výroby vybaveno pevným drátěným přemostěním. Přerušení zvý uje pracovní sílu na řízení.

POZOR: Pokud je drátěné přemostění přerušeno, musí být brána zajištěna dodatečnými bezpečnostními zařízeními (kontaktní lišty atd.).

LOOP/EDGE

Zvolte požadovanou funkci

VYP: Nepřímý konektor

ZAP: Smyčkový detektor

SPEED

Vyberte pro typ motoru, který chcete použít.

VYP: ART

ZAP: LYN, SCS, ART, SUB

RADIO

K naprogramování ručních dálkových ovladačů je nutný DIP spínač „RADIO“. Postup naprogramování naleznete v příslušném oddílu tohoto návodu.

VYP: není možné naprogramování

ZAP: programování je možné

DŮLEŽITÉ: Vypnout DIP spínač „RADIO“ nepoužíváte, vždy jej odstraňte.

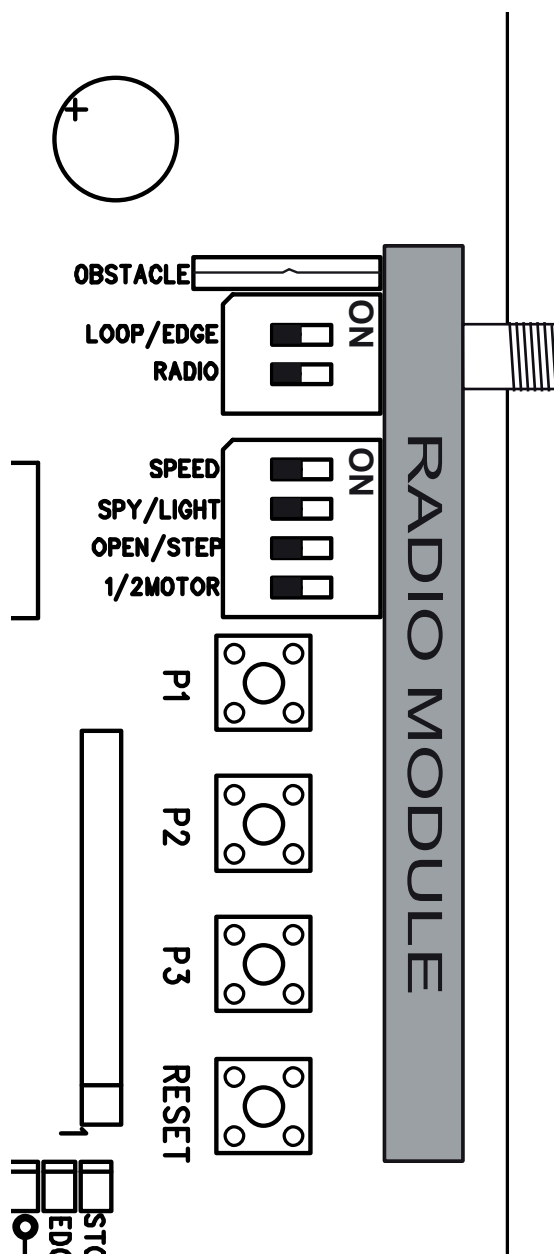

PRODLEVA KŘÍDEL

Prodleva křídél je potřebná ke správnému a bezpečnému otevření a zavření křídél. Delší prodleva křídél může být nutná při různých případech instalace nebo při různých délkách křídél.

Stiskněte a držte zároveň P3 a P1 po dobu cca 5 sekund a počítejte počet slyšitelných cvaknutí.

Cvakání je způsobováno relé (světelným relé).

1 cvaknutí = krátké zpoždění, cca 4÷8 sekund (tovární nastavení)

2 cvaknutí = středně dlouhé zpoždění, cca 8÷12 sekund

3 cvaknutí = dlouhé zpoždění, cca 12÷16 sekund

4 cvaknutí = úplné zpoždění, křídlo 1 se zavře teprve tehdy, když je křídlo 2 zcela zavřeno

Zpoždění při otevírání je vždy cca 3÷5 sekund

5 cvaknutí = žádné zpoždění, obě křídla se otevírají a zavírají současně

V případě nutnosti postup zopakujte.

UPOZORNĚNÍ: Naprogramování (změna) dráhy vrátí prodlevu křídél zpátky na výrobní nastavení.

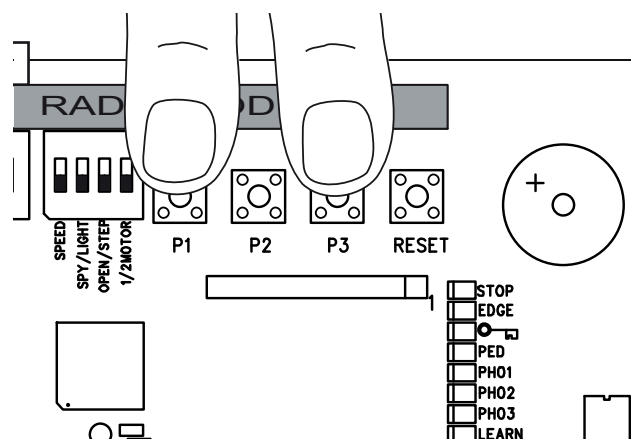

PRVNÍ UVEDENÍ DO PROVOZU ZÁKLADNÍ NASTAVENÍ

Postupujte přesně bod po bodu. Pokud máte pochybnosti, začněte znovu od začátku. Rezervujte si pro provedení nastavení dostatek času.

1. Jsou připojeny všechny součásti potřebné k provozu? Motory, světelné závory, bezpečnostní lišty, vypínač.
2. Zajistěte, aby se nikdo nezdržoval ani nemohl zdržovat v oblasti brány.
3. Zavřete bránu a zavěste motory. Zajistěte motory čepy se závlačkami a otočte odjišťovací páku ve směru branového sloupku. Pohony jsou zajištěny.

ART:

- pro úspěšné naprogramování dráhy musí být nastaveny referenční body. K tomu musí být správně nastaveny vačky pod krytem ART. Nejprve má mikrospínač aktivovat horní vačka, pak spodní. Mikrospínače nemají být aktivovány současně a rovněž nemají být aktivovány, pokud brána dosáhla koncových bodů. Vyšroubujte vačky pomocí kleští nebo velkého plochého šroubováku.
- pro tato nastavení bránu odblokujte
- kontrola nebo oprava správné polohy vačkových spínačů, jak je uvedeno v návodu pro OTEVŘENÍ a ZAVŘENÍ brány.
- nastavení DIP spínač při použití ART: vypnout DIP spínač „SPEED“. ART nebude fungovat, pokud je „SPEED“ zap.

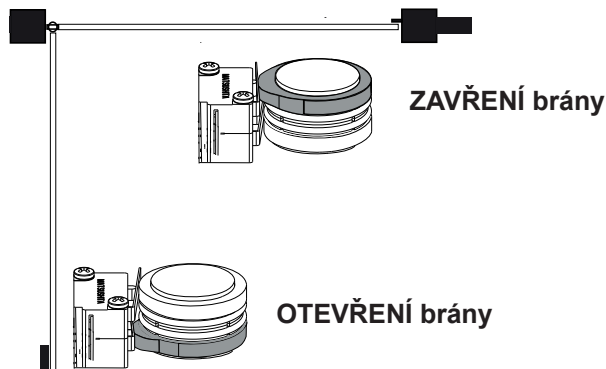

SUB (podpodlažní pohon):

nastavení DIP spínač: spínač „SPEED“ zap pro rychlejší pohyb brány nebo vyp, pokud je brána příliš těžká nebo pokud je nutný velmi bezpečný provoz. Lze ho po dokončení instalace kdykoliv změnit.

LYN / SCS:

Nastavení DIP spínač: spínač „SPEED“ zap pro rychlejší pohyb brány nebo vyp, pokud je brána příliš těžká nebo pokud je nutný velmi bezpečný provoz. Lze ho po dokončení instalace kdykoliv změnit.
Nyní připojte řídicí elektroniku k elektrické síti.

ZÁKLADNÍ NASTAVENÍ:

1. Stiskněte současně tlačítka P1, P2 a P3 po dobu 2-3 sekund, dokud nezačne blikat žlutá LED.
2. Pozorujte bránu. Stiskněte a podržte tlačítko P1 stisknuto po dobu 1-2 sekund. Brána s motorem 1 se přitom musí pohybovat směrem k poloze OTEVŘENO. (Bránu neotvírejte zcela, jen s ní krátce popojedte.) Pokud motor 1 místo otevírání uzavírá, je špatně připojen a kabely červený/modrý v motoru musí být vyměněny. (Pozor: Odpojte předtím řídicí elektroniku ze sítě!)

Upozornění: Obecná funkce - uvolníte-li tlačítko, brána se ihned zastaví. Při opětovném stisknutí se brána pohybuje v opačném směru, dokud opět neuvolníte tlačítko atd.

3. Stiskněte a podržte tlačítko P2 po dobu 1-2 sekund. Brána s motorem 2 se přitom musí pohybovat směrem k poloze OTEVŘENO. (Bránu neotvírejte zcela, jen s ní krátce popojedte.) Pokud motor 2 místo otevírání uzavírá, je špatně připojen a kabely červený/modrý v motoru musí být vyměněny. (Pozor: Odpojte předtím řídicí elektroniku ze sítě!)

Upozornění: V tomto manuálním nastavení programu zůstává řídicí elektronika 20 sekund. Začněte případně znovu od začátku současným stisknutím tlačítek P1/P2/P3.

Zkontrolujte:

1. Pouze u pohonů SCS: Pokud se křídlo otvírá, NESMÍ se přední výstupek motoru dotknout brány (narazit do ní nebo se o ni otřít). Otevření několikrát přerušte a zkontrolujte! V případě dotyku se musí zkontrolovat rozměry A/B a případně podložit závěs brány za účelem dosažení větší vzdálenosti.
2. Obě křídla zcela otevřete. Nezájedte příliš daleko! Pokud v otevírací pozici není k dispozici žádný doraz, vyznačte maximální bod otevření.
3. Pouze u SUB (podpodlažního pohonu): Nyní nastavte mechanické koncové dorazy ve skříní. Počkejte, až „učební“ LED sama zhasne (20 sekund od posledního stisknutí tlačítka).

PROGRAMOVÁNÍ DRAH POHYBU: JEDNODUCHÉ I

Upozornění: Musí být namontovány dorazy pro OTEVŘENOU a ZAVŘENOU polohu.

1. Křídla musí být zavřena.
2. Stiskněte tlačítko P1, dokud se křídlo / motor 1 nezačne otevírat. (bliká led "LEARN /UČENÍ".)
Začíná automatický program (pomalý pohyb):
Křídlo 1 se posouvá k dorazu v poloze OTEVŘENO.
Křídlo 2 se posouvá k dorazu v poloze OTEVŘENO.
Pak se křídlo 2 posouvá k dorazu ZAVŘENO a nakonec se křídlo 1 posouvá k dorazu ZAVŘENO.
Programování je ukončeno, když zhasne LED "LEARN/UČENÍ".

Upozornění: Zavírají-li se křídla, místo aby se otvírala, pak jsou špatně zapojeny motory. Zaměřte červenou a modrou.

PROGRAMOVÁNÍ DRAH POHYBU: JEDNODUCHÉ II

Upozornění: Pokud není ve směru OTEVŘENO žádný koncový doraz, mělo by křídlo být zastaveno v úhlu otevření přibližně 90o.

1. Křídla musí být zavřena.
2. Stiskněte tlačítko P1, dokud se křídlo / motor 1 nezačne otevírat.
3. Stiskněte tlačítko P1 "hluboce stisknout" 1x, když křídlo / motor 1 dosáhne polohu OTEVŘENO. Křídlo 2 zahájí pohyb.
4. Stiskněte tlačítko P1 "hluboce stisknout" 1x, když křídlo / motor 2 dosáhne polohu OTEVŘENO. Křídlo 2 se pak automaticky zavře. Potom se automaticky zavře křídlo 1.
5. Pohon se automaticky naučí polohu brány ZAVŘENO.
Na přání však můžete také "naučit" vlastní bod pro polohu ZAVŘENO.
Stiskněte tlačítko P1 "hluboce stisknout" pro každé křídlo na místě požadované polohy ZAVŘENO.
Programování je ukončeno, když zhasne LED "LEARN/UČENÍ".

PROGRAMOVÁNÍ DRAH POHYBU "ADVANCED" ("POKROČILÉ" - VLASTNÍ)

Upozornění: U tohoto programu musíte stisknout tlačítko P1 celkem devětkrát.

Při každém stisknutí tlačítka je uložena jedna poloha (čas). Tak je možné uložit funkci soft-stop (pomalý chod) a individuálně ji přizpůsobit bráně nebo způsobu použití. Jsou možné dlouhé nebo krátké fáze funkce soft-stop.

1. Křídla musí být zavřena.
2. Současně stiskněte tlačítka P1 a P2 po delší dobu (přibližně 5-6 sekund), dokud se neaktivuje (neotevře) křídlo 1. Uvolněte tlačítka!!
3. Znovu stiskněte tlačítko P1. Funkce soft-stop při OTEVÍRÁNÍ pro křídlo 1 začíná od této polohy.
4. Znovu stiskněte tlačítko P1. Bude dosaženo koncového dorazu OTEVŘENO. Nyní se automaticky aktivuje křídlo 2.
5. Znovu stiskněte tlačítko P1. Funkce soft-stop při OTEVÍRÁNÍ pro křídlo 2 začíná od této polohy.
6. Znovu stiskněte tlačítko P1. Bude dosaženo koncového dorazu OTEVŘENO. Nyní se automaticky aktivuje a zavírá křídlo 1.
7. Znovu stiskněte tlačítko P1. Funkce soft-stop při ZAVÍRÁNÍ pro křídlo 2 začíná od této polohy.
8. Znovu stiskněte tlačítko P1. Bude dosaženo koncového dorazu ZAVŘENO. Nyní se automaticky aktivuje křídlo 1.
9. Znovu stiskněte tlačítko P1. Funkce soft-stop při ZAVÍRÁNÍ pro křídlo 1 začíná od této polohy.
10. Znovu stiskněte tlačítko P1. Bude dosaženo koncového dorazu ZAVŘENO. ->Hotovo

Upozornění: Dosáhne-li jedno křídlo koncového dorazu a tlačítko L1 NEBUDE stisknuto, najede pohon na doraz a naučí se samostatně tuto polohu.

DOKONČENÍ INSTALACE/PROGRAMOVÁNÍ:

Po naprogramování dráhy pohybu, mohou být "učeny" dálkové ovládače. (Viz NAČTENÍ FUNKCÍ/ VYMAZÁNÍ FUNKCÍ DÁLKOVÉHO OVLÁDAČE.)

1. Provedte testovní chod brány tak, e stisknete tlačítko ručního ovladače nebo připojeného tlačítka, nechte proběhnout 2 kompletní cykly a sledujte průběh. Opět bránu zavřete, ANI byste provedli dal í nastavení.
2. Jakmile jsou všechna nastavení hotová, zkontrolujte funkčnost světelných závor, tlačítek, výstražné světelné signalizace, dálkových ovládačů, příslušenství atd.
3. Ukažte všem osobám, které budou bránu obsluhovat, jak pohyb brány probíhá, jak fungují bezpečnostní funkce a jak lze bránu odjistit a ovládat manuálně.

Automatické zavírání brány

Upozornění: Lze použít jen s připojenou a funkční světelnou závorou (1+COM). Dobu automatického zavření je možno zvolit v rozmezí 2 až 120 sekund.

Nastavení

1. Stiskněte a podržte P2, dokud nezačne blikat žlutá LED.
2. Když žlutá LED bliká, odpočítejte dobu otevření, která má být naprogramována.
3. Po uplynutí požadované doby stiskněte opětovně P2. ->Hotovo

Vypnout

1. Stiskněte a podržte P2, dokud nezačne blikat žlutá LED.
2. Stiskněte P3. Žlutá LED zhasne. ->Hotovo

PRACOVNÍ SÍLA POHONU

Pracovní síla pohonu bude nastavena automaticky během programování dráhy pohybu. Změna (automatická) je možná jen novým programováním dráhy pohybu. Vzpříčuje-li se brána vlivem povětrnostních vlivů nebo změn samotné brány (např. rezavění nebo nedostatečné mazání), musí být případně opravena.



Řídicí elektronika splňuje aktuální požadavky směrnic evropských norem (EN). Jedna z těchto směrnic vyžaduje, aby na posledních 500 mm před uzavřením nepřesáhla síla na hraně brány hodnotu 400 N (40 kg). Ve vzdálenosti větší než 500 mm smí maximální síla dosahovat na hraně brány hodnoty 1400 N (140 kg). Pokud nelze tyto podmínky zajistit, je bezpodmínečně nutné v daném případě instalovat bezpečnostní lištu na bráně do výšky 2,5 m nebo na protilehlý sloupek (EN12453).

LIKVIDACE

Obal se skládá z materiálů, které neohrožují životní prostředí. Lze jej vyhodit do kontejnerů pro recyklaci v místě bydliště. Podle směrnice EU 2002/96/ES o odpadních elektrických a elektronických zařízeních musí být tento přístroj po použití řádně zlikvidován, aby byla zajištěna recyklace použitých materiálů.

O možnostech takovéto likvidace informuje správa obcí a měst.

LIKVIDACE BATERIÍ

Baterie a akumulátory nesmí být likvidovány v rámci domácího odpadu.

Po použití můžete baterie bezplatně vrátit ve vaší bezprostřední blízkosti (např. v obchodě nebo ve sběrnách komunálního odpadu).

Baterie a akumulátory jsou označeny přeškrtnutou nádobou na odpad a také chemickým symbolem škodlivé látky, totiž "Cd" pro kadmium, "Hg" pro rtuť a "Pb" pro olovo.



DIAGNOSTICKÁ LED DIODA

Diagnostická LED dioda signalizuje chybu, která se vyskytla nejdříve. Pokud by se vyskytly další chyby, je možné, že nebudou signalizovány.

Signál	Popis	Řešení
1 x blikne	Pohon 1 Chyba kontaktu jednoho z kabelů k řídicí elektronice.	Zelený nebo bílý kabel nemá kontakt nebo je kontakt špatný. Co nejpečlivěji vyzkoušejte přípojky. Všimněte si délek vedení.
2 x blikne	Jako 1x blikne pro pohon 2.	Viz 1 x blikne.
3 x blikne	Koncové body pohonu 2 nebyly akceptovány. A: Po nebo při funkci učení: Pohon 1 nebyl dost daleko otevřen B: Chyba kontaktu jednoho z kabelů k řídicí elektronice. Žlutý nebo bílý kabel nemá kontakt nebo je kontakt špatný.	A: Otevřete šířeji bránu při "učení" – načtení dráhy. Přes 50% maximální dráhy. B: Co nejpečlivěji vyzkoušejte přípojky. Všimněte si délek vedení.
4 x blikne	Koncové body pohonu 1 nebyly akceptovány.	Viz 3 x blikne
5 x blikne	V řídicí elektronice není naprogramována dráha pohybu.	Opakujte funkci učení – načtení koncových bodů.
6 x blikne	Síla potřebná pro pohyb křídla je příliš vysoká. A: Brána je vadná. B: Brána má těžký chod. C: Brána se při větru zastavuje.	A: Opravte bránu. B: Zkontrolujte lehkost pohybu brány. C: Neprovozujte bránu při silném větru. D Opakujte funkci učení - načtení koncových bodů, tím bude znovu "naučena" potřebná síla.
7 x blikne	Světelná závora 1 blokuje funkci. A: Objekt blokuje světelnou závoru. B: Vzájemné nastavení čoček není přesné. C: Světelné závory nemají dostatek napětí.	A: Odstraňte. B: Zkontrolujte. C: Zkontrolujte průřezy vedení a přípojek.
8 x blikne	Světelná závora 2 blokuje funkci.	Viz 7x bliknout.
9 x blikne	Světelná závora 3 blokuje funkci.	Viz 7x bliknout.
10 x blikne	Nouzový vypínač blokuje zařízení.	A: Zkontrolujte vedení a kabeláž. B: Zkontrolujte základní nastavení (DIPs).
11 x blikne	Bezpečnostní lišta blokuje zařízení. A: Objekt tlačí na bezpečnostní lištu. B: Bezpečnostní lišta je vadná. C: Dodávané napětí je příliš nízké nebo došlo ke zlomení kabelu v přívodu.	A: Odstraňte. B: Zkontrolujte vedení a kabeláž. Zkontrolujte odpor 8,2 KOhm. C: Zkontrolujte základní nastavení (DIPs).
12 x blikne	Hodnota proudu přiváděného k řídicí elektronice je příliš nízká. A: Vadné vedení 230 V nebo špatné kontakty. B: Zlomení kabelu v přívodu (tuhý měděný kabel). C: Baterie, dodávaná jako příslušenství a umožňující provoz při výpadku proudu, je prázdná.	A: Zkontrolujte přípojky. B: Kontrola (odborník). C: Nechejte 24 hodin nabíjet baterie.
13 x blikne	Chyba EEPROM Zatížení řídicí elektroniky se nezdařilo.	Nahradte řídicí elektroniku.
14 x blikne	Pouze u pohonů LYN/SCS Motor je ještě odblokován	Zablokujte motor
15 x blikne	Závada na relé nebo na jiné důležité elektronické součásti A: Přepětí B: špatná kabeláž (chybná) D: silná vlhkost ve světelné závoře (nedokonalá instalace) E: světelná závora byla předtím připojena, ale nebyla odstraněna (odpojena)	Vyměňte řídicí jednotku Zkontrolujte kabeláž Znovu zaučte dráhu od polohy Brána zcela uzavřena

ČASTO KLADENÉ DOTAZY

Žádná reakce při stisknutí tlačítek P1, P2 a P3		zapnout DIP spínač „RADIO“
Pohon vůbec nereaguje, nesvítí žádná dioda LED	Event. výpadek elektrického proudu.	1. Zkontrolujte fázový a nulový vodič. 2. Zkontrolujte domovní pojistku.
Ihned poté, co se vrata začnou pohybovat, se zastaví anebo zajedou zpět	Překážka v oblasti vrat nebo mají vrata těžký chod (přivolejte odborníka)	Zkontrolujte, zda se v oblasti vrat nevyskytují překážky Zkontrolujte světelné závory Naprogramujte znovu dráhu
Vrata lze pouze otevřít	Světelná závora blokuje	Je nutno prověřit funkci a připojení
Nefunguje „Automatické zavření“		Funguje pouze s 2kabelovou světelnou závorou 771E(ML) nebo 772E(ML).
Elektronické řízení nereaguje na pokyny dálkového ovladače, funguje pouze pomocí spínače, a zde pouze pokud je tlačítko stisknuto a podrženo.	Elektronické řízení je zablokováno bezpečnostní světelnou závorou, bezpečnostní lištou nebo vypínačem Pro OTEVÍRÁNÍ byla připojena pouze jediná světelná závora	Minimálně jedna světelná závora musí být připojena a musí být aktivní při ZAVÍRÁNÍ nebo OTEVÍRÁNÍ & ZAVÍRÁNÍ.
Pohon vůbec nereaguje, i když je řízení připojeno. (Diody LED svítí)	1. Ruční vysílač není naprogramován. 2. Diody LED indikují chybu. 3. Světelná závora je nesprávně připojená. 4. Svorka pro motory není event. správně nasazená.	1. Provedte naučení ručního vysílače. 2. Najděte a odstraňte chybu (viz popis diod LED). 3. Zkontrolujte připojení/naprogramování světelné závory. 4. Zkontrolujte svorku a přívody.
Řídicí jednotka nefunguje s dálkovým ovladačem	1. dálkový ovladač není naprogramovaný 2. Blokuje světelná závora 3. DIP spínač „RADIO“	ad 1: Naprogramujte dálkové ovladače ad 2: Zkontrolujte světelnou závoru ad 3: zapnout DIP spínač
Řídicí jednotka nefunguje	Není zaučena dráha	Provedte zaučení dráhy. Viz První uvedení do provozu Viz Diagnostická dioda
Při funkci soft-stop se vratové křídlo neotevře úplně	1.Pro případ větrného počasí je síla nastavena na příliš nízkou hodnotu (plnostěnná vrata) 2.Vrata se pohybují ztěžka	2.Opravte vrata tak, aby se pohybovala zlehka 3.Programujte elektronické řízení bez fáze soft-stop
Je příliš malý dosah senzoru	Doporučujeme instalaci venkovní antény, protože se řídicí jednotka s krátkou kabelovou anténou ve většině případů nachází za sloupkem nebo v blízkosti země. Optimální poloha antény je vždy co nejvýše. Společnost Chamberlain nabízí jako příslušenství odpovídající anténu s montážní sadou pod.	
Vrata se musí pohybovat do stoupání	Změňte vrata! Vrata se mohou nekontrolovaně pohybovat (nebezpečné), pokud je odblokovaný pojezd. Ve směru stoupání není potřeba vyšší síla; v opačném směru má pak pohon příliš mnoho síly.	
Sloupek vrat je tak tlustý, že nemohu dodržet rozměry A+B.	Provedte vybrání sloupku vrat nebo vrata posuňte.	
Nelze zaučit dráhu	1. Nastavení DIPs není správné 2. Chybná kabeláž nebo vadný kabel 3. viz diagnostická LED dioda 4. Bzučení v kabeláži 5. Brána se během naprogramování pohybuje pouze po dobu 1 sekundy a pak se zastaví, aniž by došlo k reverznímu pohybu 6. Pouze u pohonů ART: Nesprávné nastavení referenčních bodů 7. Pouze u pohonů ART: Motor je ještě odblokován	1. V návodu si prohlédněte bod „1/2 Motor“ 2. Pokud se motor pohybuje, zkontrolujte hnědý, zelený, bílý a žlutý kabel. Vyzkoušejte jiný kabel, abyste vyloučili chybu u kabelu položeného v zemi nebo za tímto účelem na zkoušku připojte z motoru vycházející kabel přímo na řídicí jednotku. 3. Zkontrolujte diagnostické LED diody za účelem zjištění chyby. 4. Viz řešení 2. Pokud je to nutné, vyměňte kabel. Viz také bod „Velikosti kabelu“ 5. Nedostatečné napájení nebo špatná kabeláž. Viz řešení 2 6. Správně nastavte vačky na motoru. Viz návod k pohonu ART 7. Zablokujte pohon. Viz návod k pohonu ART
Pohon běží krátkou dobu pomalu	Výpadek proudu	Normální postup. Pohon po výpadku proudu neprovede test funkce. Ten trvá v závislosti na modelu několik sekund nebo celý cyklus. Nepřerušujte během funkčního testu pohon dálkovým ovladačem nebo spínačem, jinak by se mohly posunout koncové body. V tomto případě pomocí P1 znovu naprogramujte dráhu. Vyvarujte se zbytečných výpadků proudu.